



Disegnatore	Rev.	data revisione	Autore revisione	Descrizione revisione
francesco.bonetti	01	31/05/2023	Francesco Bonetti	aggiunta clapet portina scambiatore
Modificato				
francesco.bonetti				
Data di creazione	Scala	Materiale	Sp.	Peso (Kg)
02/05/2023	18			238,764
Note				
M007A007				
Descrizione completa				
R1KG 180 R1				
MET - ERP - SKM14 - MIAH410 - R2 - B3 - V2				
				Revisione
tecnologia nel calore dal 1959				
Codice				
A012A1F2AC01				01

N°	Codice	Descrizione	Qt.	N°	Codice	Descrizione	Qt.
1	12-03192	COLLETORE GAS COMPLETO	1	33	40-00756	PRESSACAVO PA6.6 PG11 GRIGIO	2
2	12-03193	KIT CASCATA DN160 SISTEMA VERTICALE A 90°	1	34	43001LA	GUARNIZIONE 3/4"	22
3	12-03195	TUBO Ø18 MANDATA	3	35	43005LA	GUARNIZIONE Ø 30x23x2 1"	11
4	12-03196	TUBO Ø18 RITORNO	3	36	43009LA	GUARNIZIONE IN SILICONE ROSSO TUBO Ø18	6
5	12-03197	TUBO Ø14 70X25 C3/4"	3	37	43278LA	GUARNIZIONE FLANGIA CONDENSAZIONE Ø82	3
6	12-03198	TUBO Ø18 RITORNO CIRCOLATORE	3	38	45-00113	SCARICO FUMI	3
7	12-03280	STAFFA SUPPORTO CIRCOLATORE COMPLETA	3	39	50-00469	SILENZIATORE	3
8	15-00996	PIASTRINO TRASFORMATORE	3	40	50-00495	TAPPO DN80 CON GHIERA FILETTATA F IN PP NERO	1
9	15-02343	FLANGIA BRUCIATORE	3	41	50055LA	PRESSACAVO NYLON PG16 BM3200	3
10	25-00065	SIFONE COMPLETO	3	42	50056LA	GHIERA NYLON PG16 GRIGIA	3
11	25-00070	RUBINETTO GAS 3/4"MF DRITTO LEVAaFARF- 11E554114	3	43	55-00137	GUARNIZIONE 74x61 sp 17 EPDM	3
12	25-00431	VALVOLA SFOGO ARIA 1/2" CST	2	44*	55-00372	VITE 4x8 SP Zinc.Fil.Plastica	2
13	25-00530	VALVOLA NON RITORNO 1"1/2 FO020 DN20	3	45*	55-00594	VITE M6X12 ZINCATA FLANGIA LISCIA	5
14	25-00531	GUARNIZIONE 1"1/2 EPDM 44.5x30x3	3	46*	55-00652	VITE TRILOBATA 5X12 TORX T25	12
15	25-00549	GUARNIZIONE 1"1/2 EPDM 44.5x30x2	6	47	55-00759	OR 70,00x3 EPDM	3
16	25-00888	VALVOLA SFOGO ARIA 3/8" T. METALLICA	3	48	55-00877	CALOTTA 1" 1/2 OT E.51x20 Ø41	3
17	25-01111	CIRCOLATORE GPA25-11H	3	49	59015LA	PRESSOSTATO ACQUA PC 5411 OTTONE	3
18	25-01115	NEUTRALIZZATORE DI CONDENSA COMPLETO	1	50	65516LA	BOCCHETTONE 1" OTTONE 44.5x40 CON CALOTTA 1"-1/2	3
19	25-01135	COLLETORE COMPLETO COIBENTATO	1	51	67003LA	RUBINETTO DI SCARICO RSC/G 1/2"	2
20	30-00134	VALVOLA GAS 848 SIGMA	3	52	68244LA	RACCORDO ATTACCO SIFONE	3
21	30-00262	PRESSOSTATO ARIA 730Pa off - 680Pa on	1	53	73516LA	SENSORE A CLIP BLU PER TUBI Ø17 Ø18	3
22	30-00286	GUARNIZIONE DI TENUTA CON CLAPET	3	54	73517LA	TERMOFUSIBILE ROSSO ISTMQ 102 °C	3
23	30-00424	VENTURI METANO	3	55	83403LP	TRONCHETTO L10 Ø18 RACC SANIT. FRED.-V.3VIE	3
24	30-00456	SCAMBIATORE RADIANT SK1 60 MONOTERMICO	3	56	86006LA	TERMOSTATO SICUREZZA 95C°	3
25	30-00458	TUBO SCARICO CONDENSA SCAMBIATORE 3	1	57	88023LA	TRASFORMATORE AC 230VAC 50-60HZ	3
26	30-00459	TUBO SCARICO CONDENSA SCAMBIATORE 2	1	58	89022LA	TAPPO CIECO 3/4"	1
27	30-00460	TUBO SCARICO CONDENSA SCAMBIATORE 1	1	59	89201LA	TAPPO 1" F	2
28	30-00461	TUBO SCARICO CONDENSA SCAMBIATORE / SIFONE	3				
29	30-00462	TUBO SCARICO CONDENSASCARICO FUMI	1				
30	34001LA	CONTRODADO 1/2" E24	3				
31	38525LA	FASCETTA BIFILARE A MOLLA 24.4 -26	10				
32	40-00594	ELETTROVENTILATORE R1K 57/59	3				

Disegnatore	Rev.	data revisione	Autore revisione	Descrizione revisione
francesco.bonetti	01	31/05/2023	Francesco Bonetti	aggiunta clapet portina scambiatore
Modificato				
francesco.bonetti				
Data di creazione	Scala	Materiale	Sp.	Peso (Kg)
02/05/2023	11			238,764
Note				
M007A007				
Descrizione completa				
R1KG 180 R1				
MET - ERP - SKM14 - MIAH410 - R2 - B3 - V2				
				
tecnologia nel calore dal 1959				
Codice				Revisione
A012A1F2AC01				01

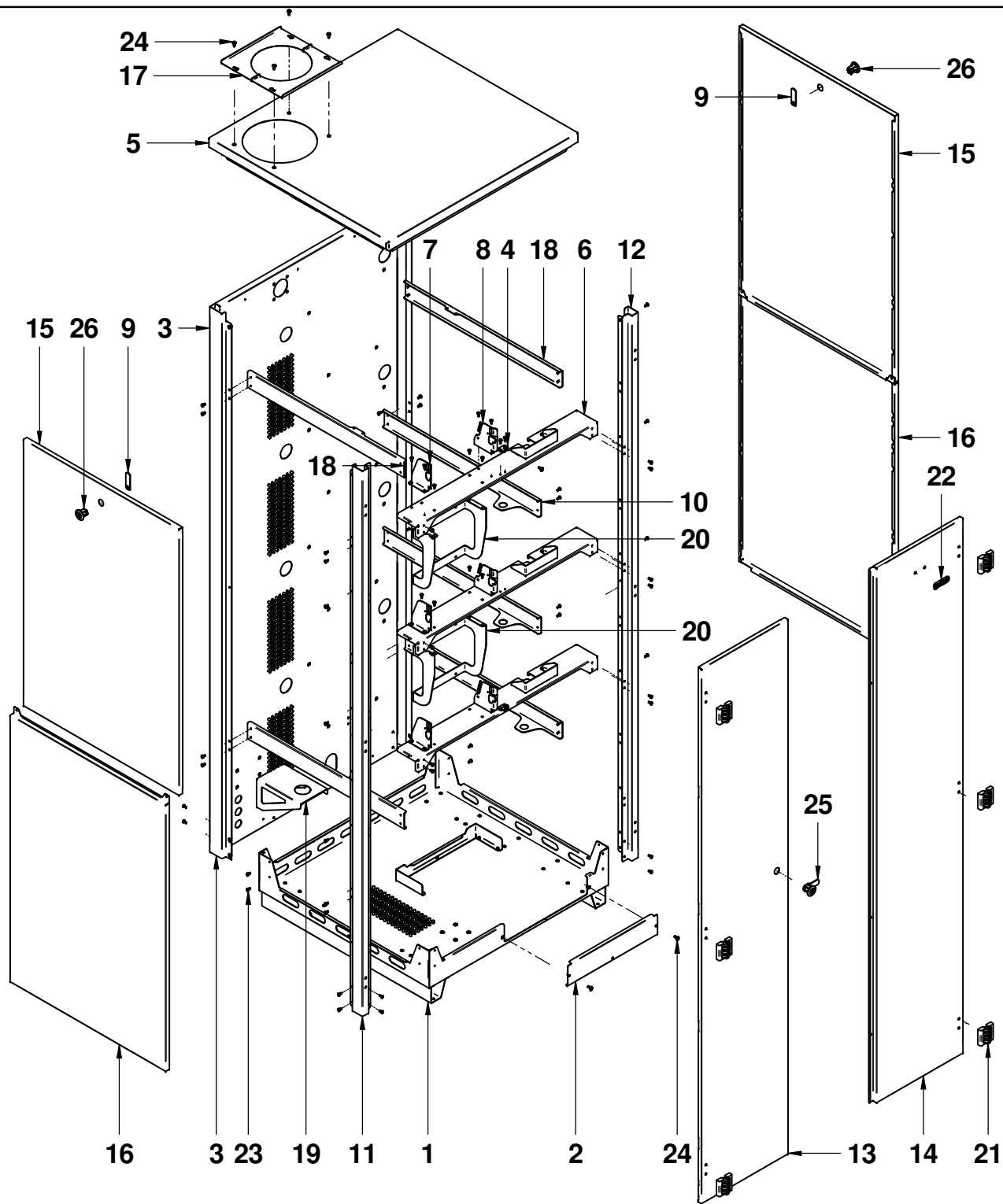

N°	Codice	Descrizione	Qt.
1	12-03188	BASAMENTO COMPLETO	1
2	12-03189	SPORTELLO COMPLETO BASAMENTO	1
3	12-03190	SCHIENALE COMPLETO	1
4	12-03191	PIASTRINO COMPLETO FISS. SPORTELLO DX	2
5	12-03288	TESTATA COMPLETA	1
6	12-03315	TRAVERSA STAFFE QUADRO COMPLETA	3
7	15-01363	STAFFA SINISTRA QUADRO SLAVE	3
8	15-01364	STAFFA DESTRA QUADRO SLAVE	3
9	15-02180	PIASTRINO SERRATURA	2
10	15-02266	TRAVERSA LATERALE DX / SX	3
11	15-02276	LONGHERONE ANTERIORE SX	1
12	15-02277	LONGHERONE ANTERIORE DX	1
13	15-02280	SPORTELLO SX MANTELLO	1
14	15-02281	SPORTELLO DX MANTELLO	1
15	15-02282	PANNELLO LATERALE SUPERIORE	2
16	15-02283	PANNELLO LATERALE INFERIORE	2
17	15-02284	STAFFA FISSAGGIO CAMINO	2
18	15-02316	TRAVERSA LATERALE DX	3
19	15-02331	STAFFA SUPPORTO KIT FUMI	1
20	15-02339	STAFFA SUPPORTO SCATOLA GEWISS	2
21	55-00871	CERNIERA CFA.49 CON BUSSOLA M6	6
22	60-00536	MARCHIO PER OBLO' AD INNESTO	1
23	89137NA	VITE 4x8 T.CIL.CROCE ZINCATA 7687	88
24	89146LA	VITE M5x10	8
25	89152NA	SERRATURA CROMATA PER BOX	1
26	89152NA	SERRATURA CROMATA PER BOX	2

Disegnatore	Rev.	data revisione	Autore revisione	Descrizione revisione
francesco.bonetti	01	12/05/2023	Francesco Bonetti	cambiate staffe porta scatole GEWISS
Modificato				
francesco.bonetti				
Data di creazione	Scala	Materiale	Sp.	Peso (Kg)
21/04/2023	1:112			67,521
Note				
Descrizione completa CONTENITORE COMPLETO R1KG 180				



tecnologia nel calore dal 1959

Codice Revisione
35-00539 **01**

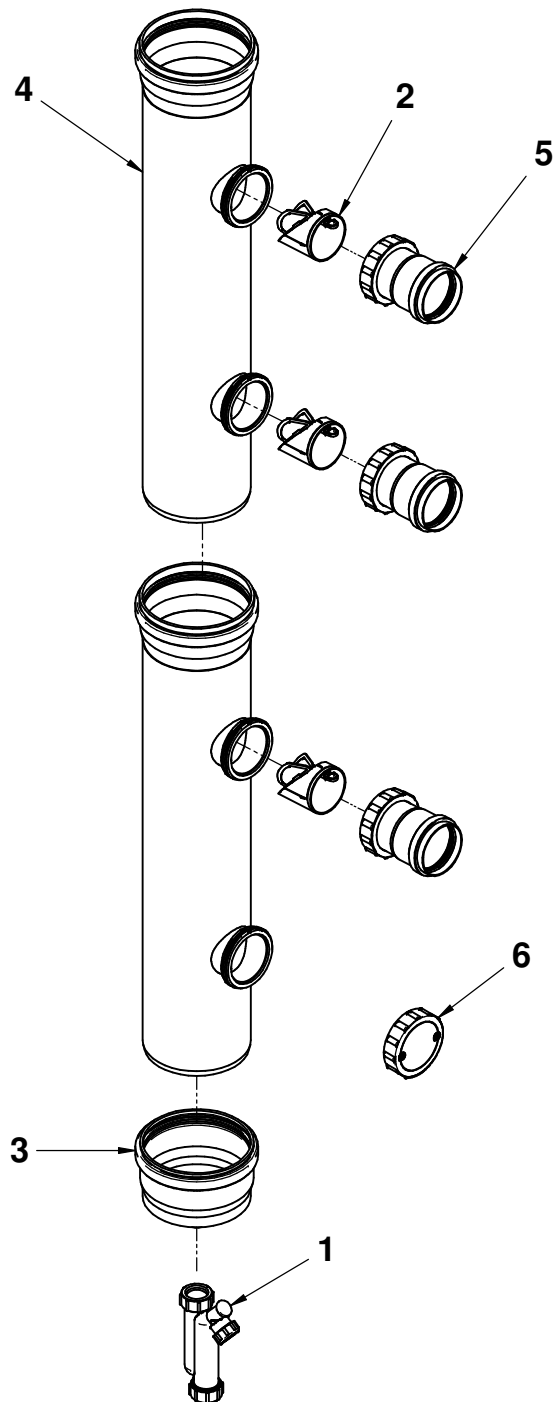

N°	Codice	Descrizione	Qt.
1	50-00188	SIFONE LONG JOHN	1
2	50-00192	CLAPET DN 80 O-RING E SIFONE	3
3	50-00485	SCARICO CON BOCCHETTA CONDENSA	1
4	50-00486	KIT COLLETTORE Ø160 C/ATTACCHI DN80 PPNERO	2
5	50-00487	GIUNTO F CON GHIERA E CLAPET DN80	3
6	50-00495	TAPPO DN80 CON GHIERA FILETTATA F IN PP NERO (solo per R1KG 180 in sostituzione della clapet e del giunto)	1

Disegnatore	Rev.	data revisione	Autore revisione	Descrizione revisione
francesco.bonetti				
Modificato				
francesco.bonetti				
Data di creazione	Scala	Materiale	Sp.	Peso (Kg)
22/12/2022	1:8			36,833
Note				
Descrizione completa KIT CASCATA DN160 SISTEMA VERTICALE A 90° R1KG 180 / R1KG 240				
		tecnologia nel calore dal 1959		
		Codice	Revisione	
12-03193		00		

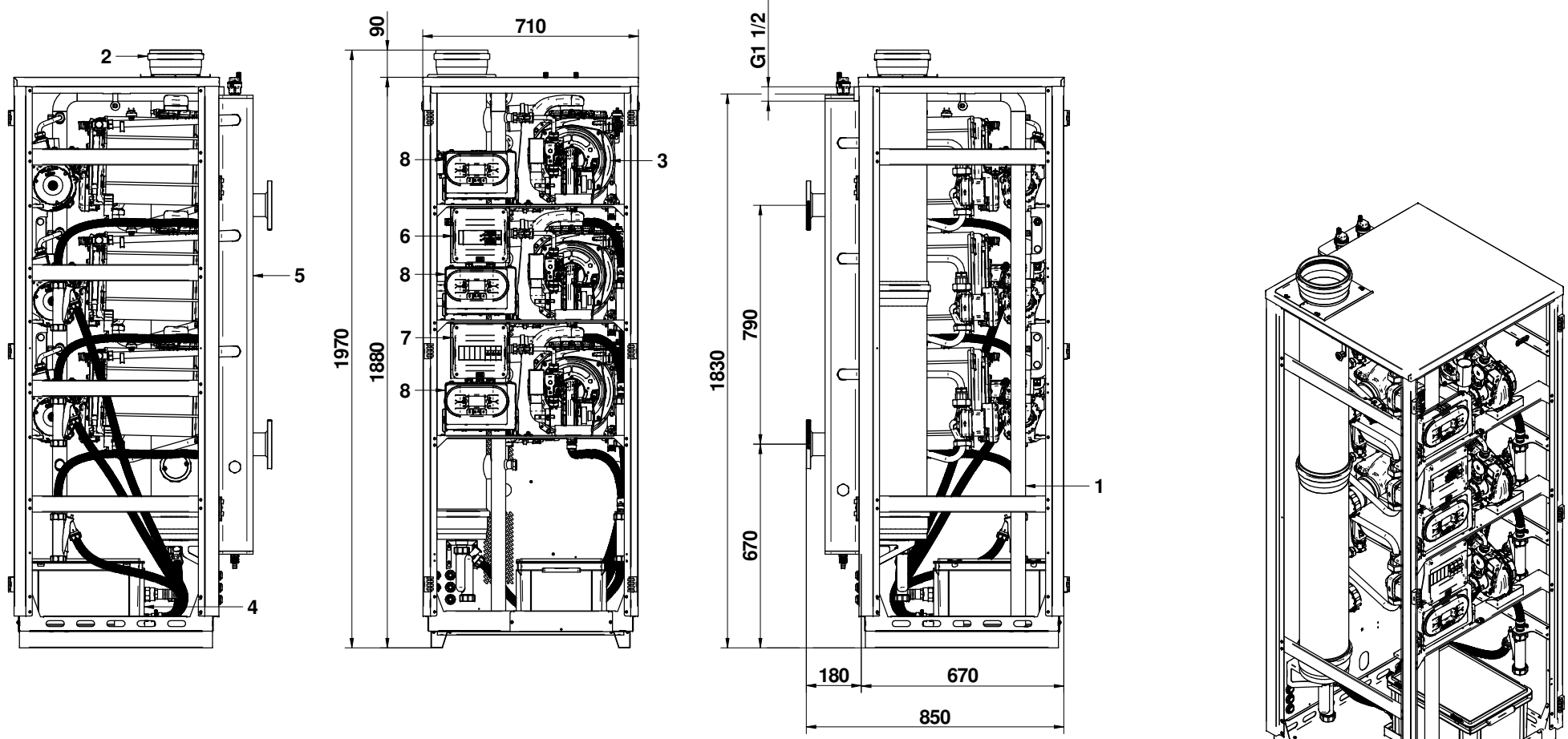

N°	Codice	Descrizione	Qt.
1	12-03192	COLLETTORE GAS COMPLETO	1
2	12-03193	KIT CASCATA DN160 SISTEMA VERTICALE A 90°	1
3	12-03194	SCAMBIATORE SK1 60 COMPLETO	3
4	25-01115	NEUTRALIZZATORE DI CONDENSA COMPLETO	1
5	25-01135	COLLETTORE COMPLETO COIBENTATO	1
6	41-00490	QUADRO GESTIONE CASCATA MODBUS	1
7	41-00501	QUADRO INTERRUOTORE SCAMBIATORE	1
8	41-00503	QUADRO COMPLETO ASSEMBLATO SLAVE	3

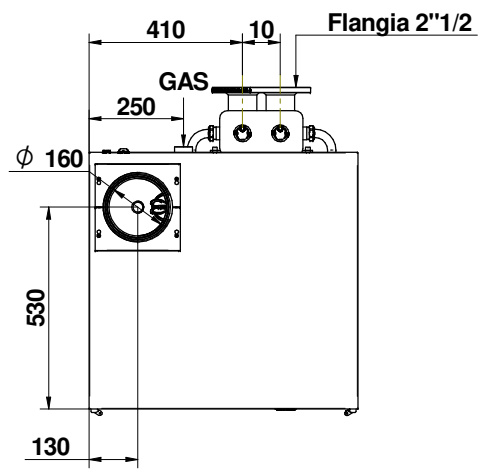

Disegnatore	Rev.	Data revisione	Autore revisione	Descrizione revisione
francesco.bonetti	01	31/05/2023	Francesco Bonetti	aggiunta clapet portina scambiatore
Modificato				
francesco.bonetti				
Data di creazione	Scala	Materiale	Sp.	Peso (kg)
02/05/2023	1:10			
Note				
M007A007				
Descrizione completa				
R1KG 180 R1				
MET - ERP - SKM14 - MIAH4.10 - R2 - B3 - V2				
tecnologia nel calore dal 1959				Revisione
A012A1F2AC01				01

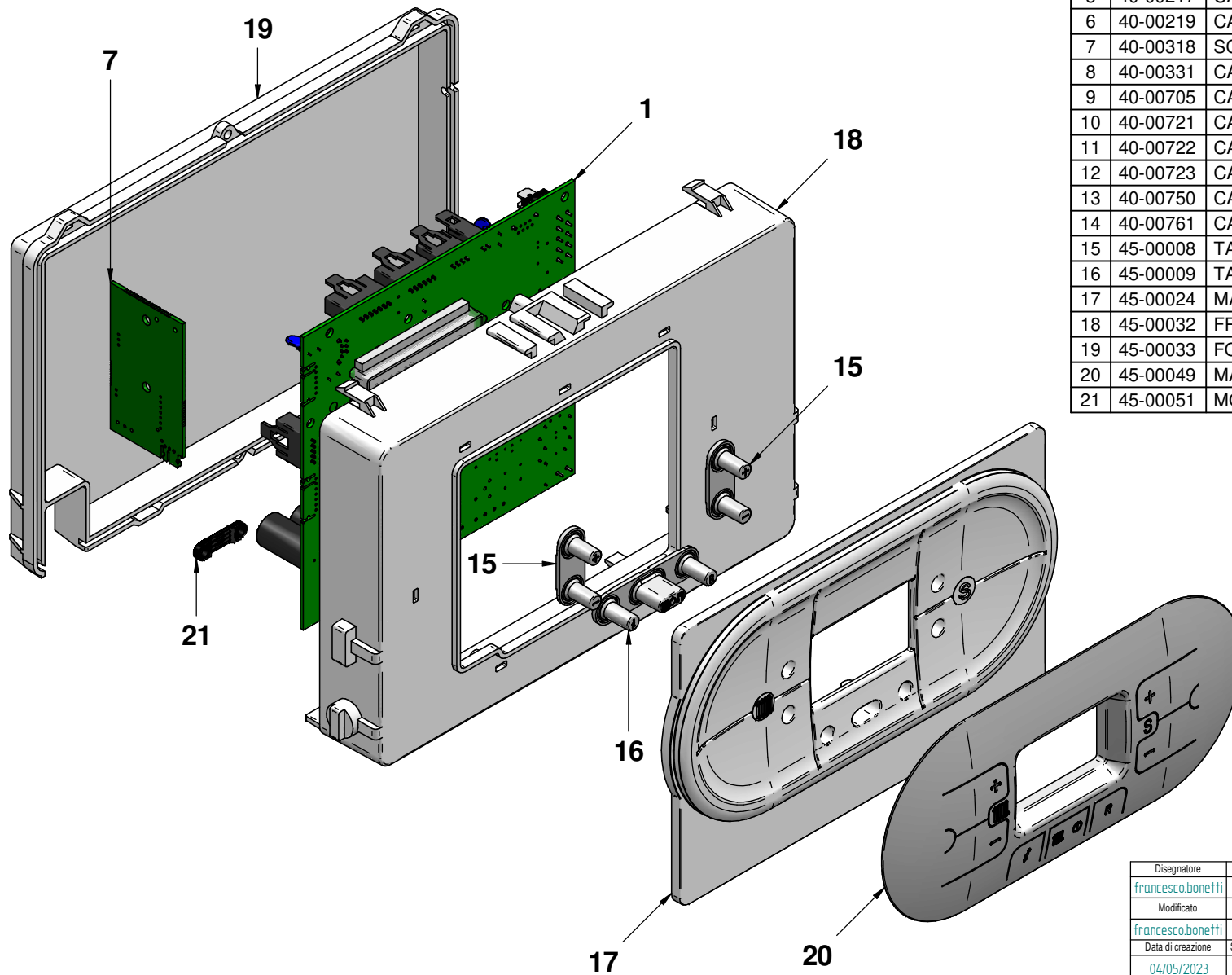

N°	Codice	Descrizione	Qt.
1	40-00077	SCHEDA ELETTRONICA QUADRO R2	1
2	40-00098	CAVO PRESSOSTATO ACQUA RBA	1
3	40-00103	CAVO ALIMENTAZIONE	1
4	40-00107	CAVO SCHEDA MODULAZIONE TELAIO	1
5	40-00217	CAVO ALIMENTAZIONE/ELETTROV. R2K	1
6	40-00219	CAVO TERMOSTATO FUMI	1
7	40-00318	SCHEDA INTERFACCIA MODBUS / CASCADE	1
8	40-00331	CAVO SCHEDA MODBUS	1
9	40-00705	CAVO PWM SHINHOO E Sonda RITORNO	1
10	40-00721	CAVO SCHEDA ELETTRONICA VALV. GAS / TRASF.	1
11	40-00722	CAVO ELETTROVENTILATORE PWM	1
12	40-00723	CAVO TERMOSTATO SICUREZZA	1
13	40-00750	CAVO CONNETTORE CIRCOLATORE SHINHOO	1
14	40-00761	CAVO Sonda RISCALDAMENTO + RESISTENZA	1
15	45-00008	TASTO IN GOMMA "+/-" MASK R2/R3 - 14210910010	2
16	45-00009	TASTO IN GOMMA "S/ON/R" MASK R2/R3 - 14210910011	1
17	45-00024	MASCHERINA QUADRO R2	1
18	45-00032	FRONTALE QUADRO - FORO GRANDE R5 - VS	1
19	45-00033	FONDO QUADRO	1
20	45-00049	MASCHERINA COPRI QUADRO R2	1
21	45-00051	MORSETTO SERRACAPO	2

Disegnatore	Rev.	data revisione	Autore revisione	Descrizione revisione
francesco.bonetti	01	04/05/2023	Francesco Bonetti	aggiunto copriquadro e sostituiti cavi per circolatore GPA25-11f
Modificato				
francesco.bonetti				
Data di creazione	Scala	Materiale	Sp.	Peso (Kg)
04/05/2023				
Note				

Descrizione completa
QUADRO COMPLETO ASSEMBLATO SLAVE
R1KG 180 / R1KG 240



tecnologia nel calore dal 1959

Codice Revisione
41-00503 **01**

N°	Codice	Descrizione	Qt.
1	40-00337	CENTRALINA GESTIONE CASCATA	1
2	40-00402	INTERRUTTORE ON/OFF BTDIN45 1P+ N 6A 4.5KA	1
3	40-00756	PRESSACAVO PA6.6 PG11 GRIGIO	3
4	40-00762	ALIMENTATORE A MONTAGGIO SU GUIDA DIN 24V CC, 1.5A	1
5	50058LA	SCATOLA ELETTRICA MODULO IP40 8M GW40026	1

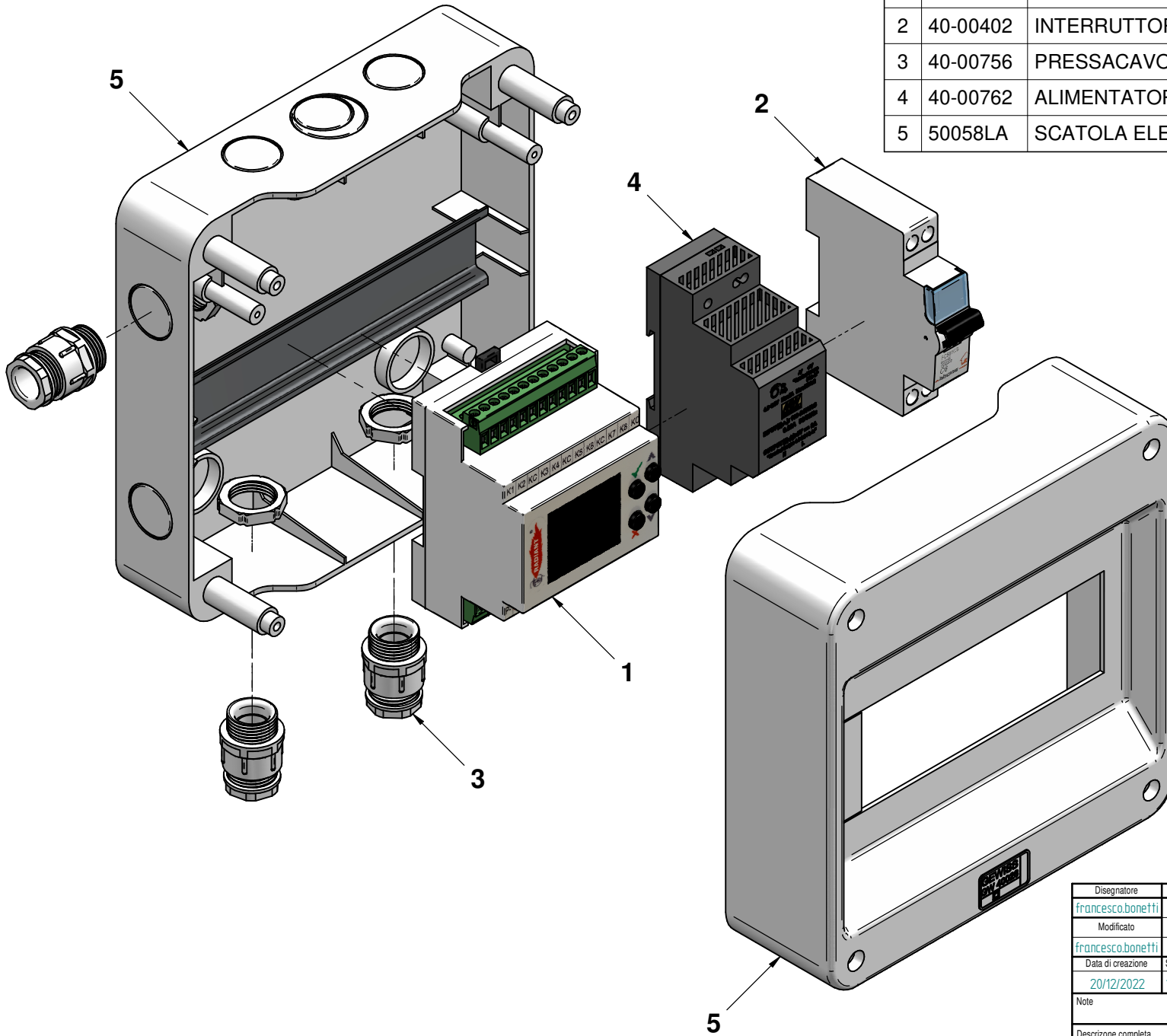

Disegnatore	Rev.	data revisione	Autore revisione	Descrizione revisione
francesco.bonetti	01	11/05/2023	Francesco Bonetti	cambiata scatola GEWISS e aggiunto trasformatore
Modificato				
francesco.bonetti				
Data di creazione	Scala	Materiale	Sp.	Peso (Kg)
20/12/2022	1:15			,833
Note				
Descrizione completa QUADRO GESTIONE CASCATA MODBUS R1KG 240				
tecnologia nel calore dal 1959				
Codice				Revisione
41-00490				01

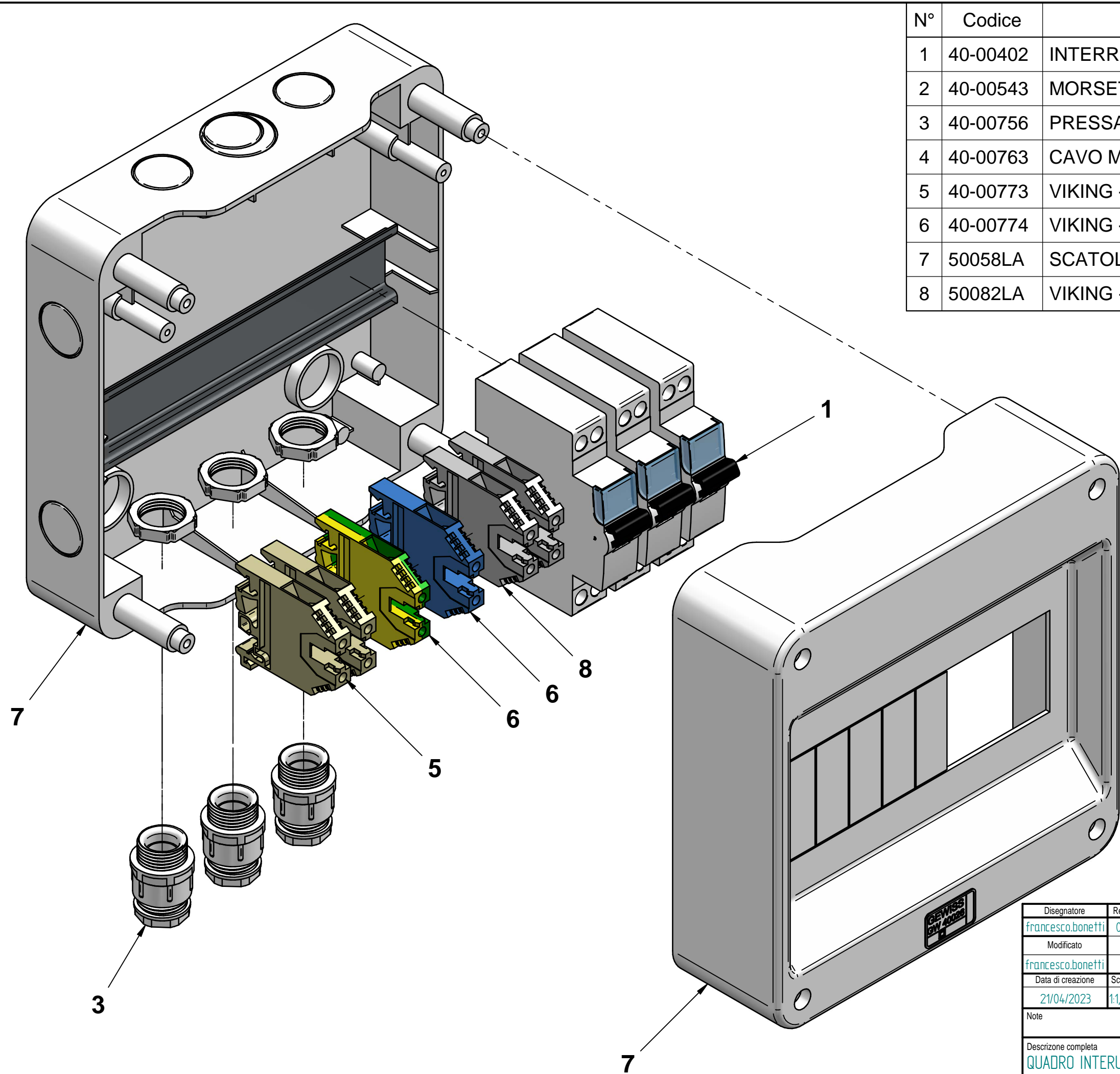

N°	Codice	Descrizione	Qt.
1	40-00402	INTERRUTTORE ON/OFF BTDIN45 1P+ N 6A 4.5KA	3
2	40-00543	MORSETTIERA DI MESSA A TERRA PER GUIDA DIN	1
3	40-00756	PRESSACAPO PA6.6 PG11 GRIGIO	3
4	40-00763	CAVO MODBUS CALDAIE R1KG 180	1
5	40-00773	VIKING - MORSETTO 4MMQ - MARRONE	2
6	40-00774	VIKING - MORSETTO 4MMQ - BLU	1
7	50058LA	SCATOLA ELETTRICA MODULO IP40 8M GW40026	1
8	50082LA	VIKING - MORSETTO 4MMQ	2

Disegnatore	Rev.	data revisione	Autore revisione	Descrizione revisione
francesco.bonetti	01	12/05/2023	Francesco Bonetti	cambiata scatola GEWISS da 40024 a 40026
Modificato				
francesco.bonetti				
Data di creazione	Scala	Materiale	Sp.	Peso (Kg)
21/04/2023	1:1,43			
Note				
Descrizione completa				
QUADRO INTERRUTTORE SCAMBIATORE R1KG 180				
<small>DATI TECNICI E PREZZI NON SONO IMPROVVISABILI. LA DITTA SI RISERVA IL DIRITTO DI EVENTUALI VARIAZIONI SENZA L'OBBLIGO DI PREAVVISO. SI SCELGONO SENZA RESPONSABILITÀ PER EVENTUALI INESATTEZZE CONTENUTE NEL PRESENTE OPUSCOLO SE DOVUTE AD ERRORI DI STAMPA O DI TRASCRIZIONE. TUTTI I DIRITTI SONO RISERVATI. NESSUNA PARTE DI QUESTO DOCUMENTO PUÒ ESSERE RIPRODOTTA, MEMORIZZATA IN SISTEMI DI ARCHIVIO O TRANSMESSE IN QUALSIASI FORMA O MEZZO ELETTRONICO, MECCANICO, FOTOCOPIA O ALTRO SENZA LA PREVENTIVA AUTORIZZAZIONE DELLA DITTA.</small>				
 tecnologia nel calore dal 1959				Codice 41-00501
				Revisione 01

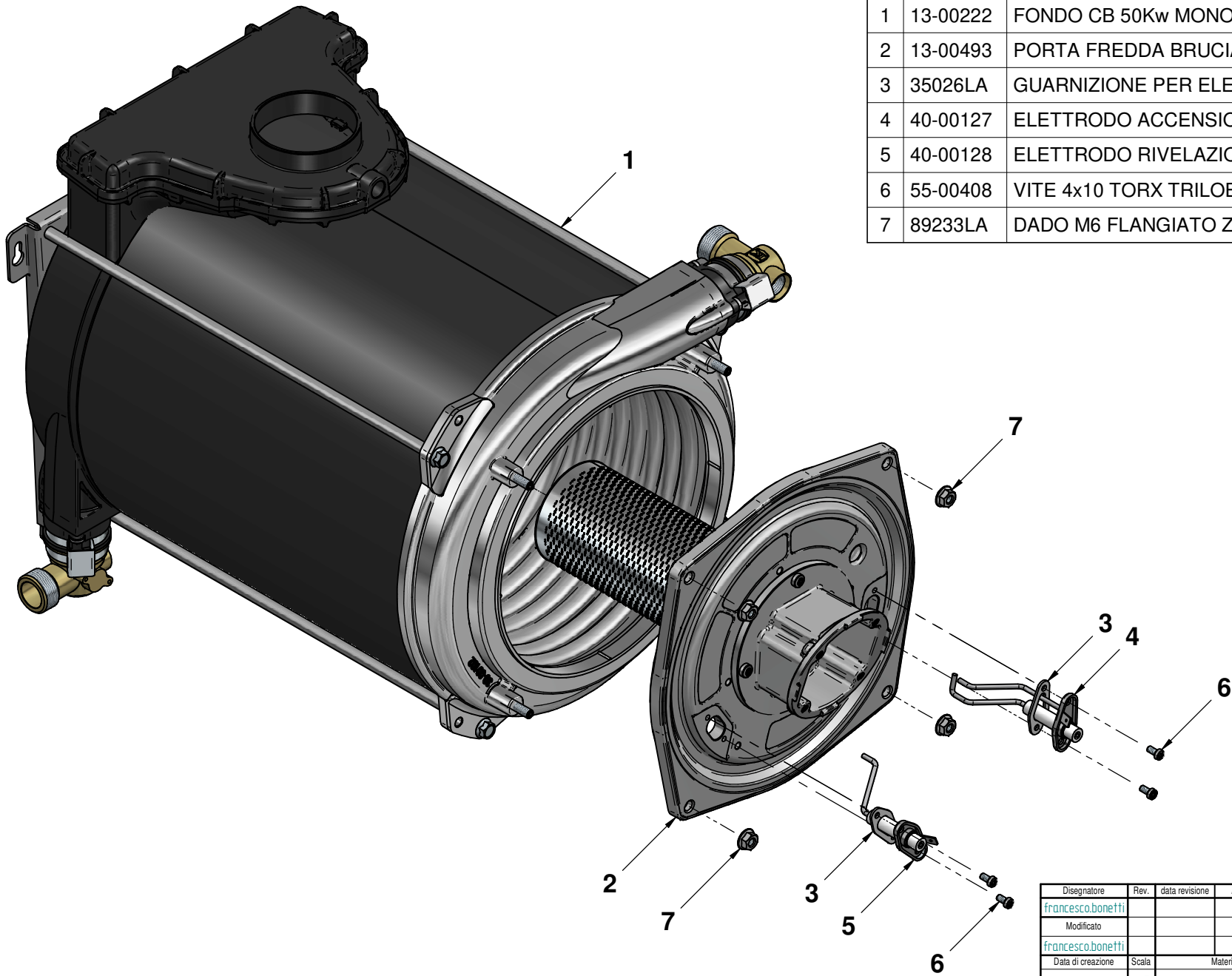

N°	Codice	Descrizione	Qt.
1	13-00222	FONDO CB 50Kw MONOTERMICO	1
2	13-00493	PORTA FREDDA BRUCIATORE 50Kw	1
3	35026LA	GUARNIZIONE PER ELETTRODI ISO/INOX	2
4	40-00127	ELETTRODO ACCENSIONE c/CAVO R2K - 08220158_00B	1
5	40-00128	ELETTRODO RIVELAZIONE c/CAVO R2K - 08220154_00B	1
6	55-00408	VITE 4x10 TORX TRILOB. ZINC	4
7	89233LA	DADO M6 FLANGIATO ZIGRINATO ZINCATO	4

Disegnatore	Rev.	data revisione	Autore revisione	Descrizione revisione
francesco.bonetti				
Modificato				
francesco.bonetti				
Data di creazione	Scala	Materiale	Sp.	Peso (Kg)
23/12/2022	125			649,384
Note				
Descrizione completa SCAMBIATORE RADIANT SK1 60 MONOTERMICO MODULO 240Kw				
		tecnologia nel calore dal 1959		
		Codice	Revisione	
30-00456		00		