

N°	Codice	Descrizione	Qt.
1	30-00435	SCAMBIATORE RADIANT	1
2	35-00216	BOX DOPPIO MODULO 2	1

Disegnatore	Rev.	data revisione	Autore revisione	Descrizione revisione	
marco.giorgi					
Modificato					
marco.giorgi					
Data di creazione	Scala	Materiale		Sp.	Peso (Kg)
05/06/2023	1:8				
Note					
Descrizione completa MODULO 120 A1 MET - ERP - SKM1.3 MIAH412 R2 - V2 - (4") - GPA					
				tecnologia nel calore dal 1959	
				Codice	Revisione
A01NA182DQ01				00	

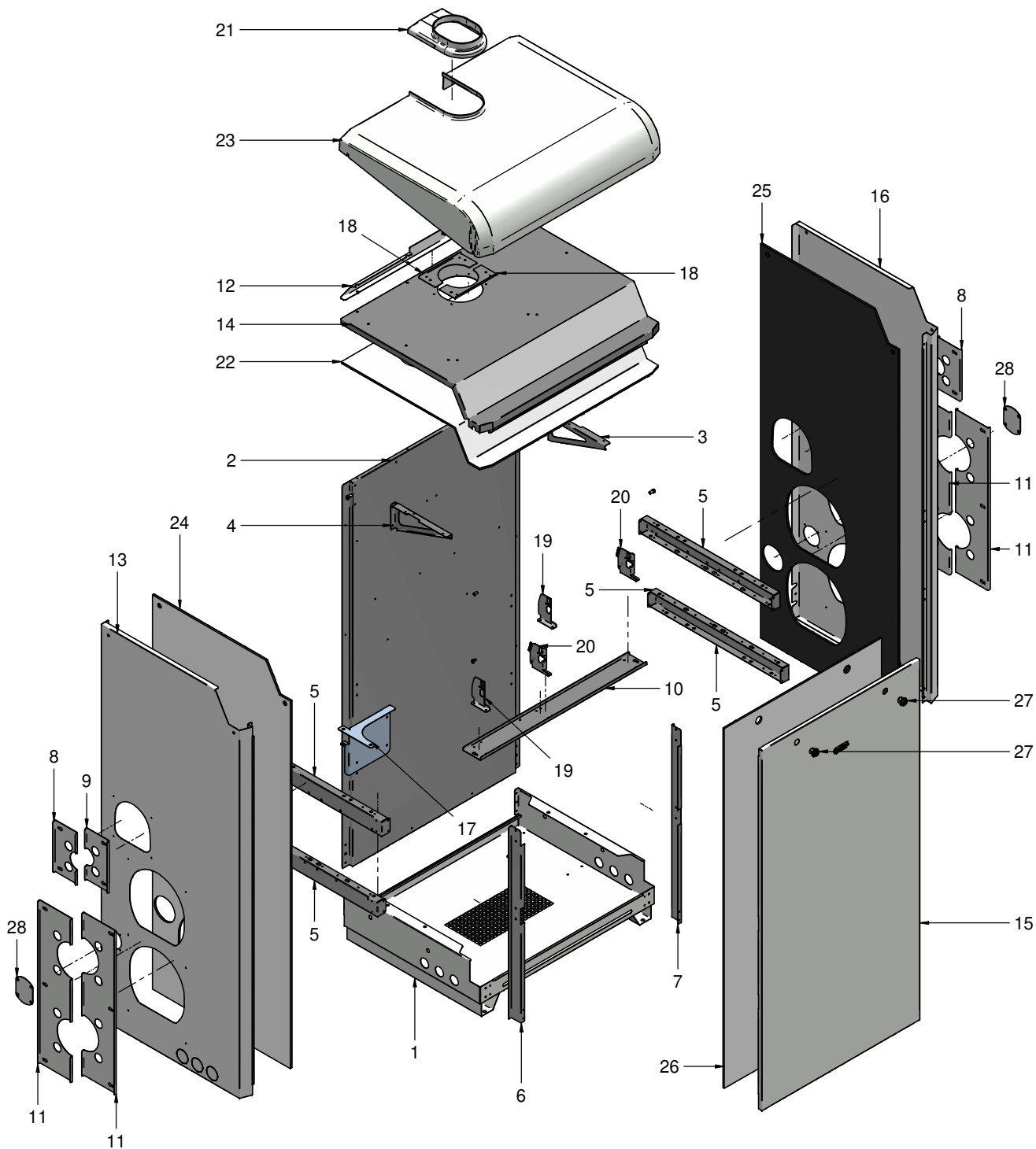

N°	Codice	Descrizione	Qt.
1	12-02111	BASAMENTO COMPLETO	1
2	12-02284	TELAIO COMPLETO	1
3	15-01353	STAFFA DESTRA RINFORZO TESTATA SUP. R1K 100	1
4	15-01462	STAFFA SINISTRA RINFORZO TESTATA INF.	1
5	15-01480	STAFFA DX / SX SUPPORTO COLLETTORI	4
6	15-01484	STAFFA SX FISSAGGIO TRAVERSE COLLETTORI	1
7	15-01485	STAFFA DX FISSAGGIO TRAVERSE COLLETTORI	1
8	15-01488	PARATIA SX GAS	2
9	15-01489	PARATIA DX GAS	1
10	15-01558	TRAVERSA PORTA QUADRO	1
11	15-01566	PARATIA DX-SX LATERALE MANTELLO	4
12	15-01672	STAFFA POSTERIORE TESTATA	1
13	15-01676	LATERALE SX MANTELLO	1
14	15-01679	TESTATA SUPERIORE	1
15	15-01680	FRONTALE MANTELLO	1
16	15-01688	LATERALE DX MANTELLO	1
17	15-01703	STAFFA SUPPORTO SCATOLA GEWISS	1
18	15-01767	STAFFA DX / SX FISSAGGIO SCARICO UNICO	2
19	15-01971	STAFFA SINISTRA QUADRO	2
20	15-01972	STAFFA DESTRA QUADRO	2
21	35-00118	COPERCHIO ANTIPIOGGIO GRIGIO RAL7035	1
22	35-00159	COIBENTAZIONE TESTATA	1
23	35-00183	COPERCHIO IN TERMOFORMATO	1
24	35-00195	COIBENTAZIONE LATERALI SX MANTELLO	1
25	35-00196	COIBENTAZIONE LATERALE DX MANTELLO	1
26	35-00206	COIBENTAZIONE SPORTELLO	1
27	89152NA	SERRATURA CROMATA PER BOX	2
28	89207NA	TAPPO M/R SANITARI MODULI	2

Disegnatore	Rev.	data revisione	Autore revisione	Descrizione revisione
marco.giorgi	01	26/11/2019	Marco Giorgi	SOSTITUIRE STAFFE QUADRO
Modificato				
marco.giorgi				
Data di creazione	Scala	Materiale	Sp.	Peso (Kg)
17/04/2018	1:12			62,027

Note

Descrizione completa
BOX DOPPIO MODULO 2
COLLETTORI 4" S.U.

RADIANT
 tecnologia nel calore dal 1959

Codice **35-00216** Revisione **01**

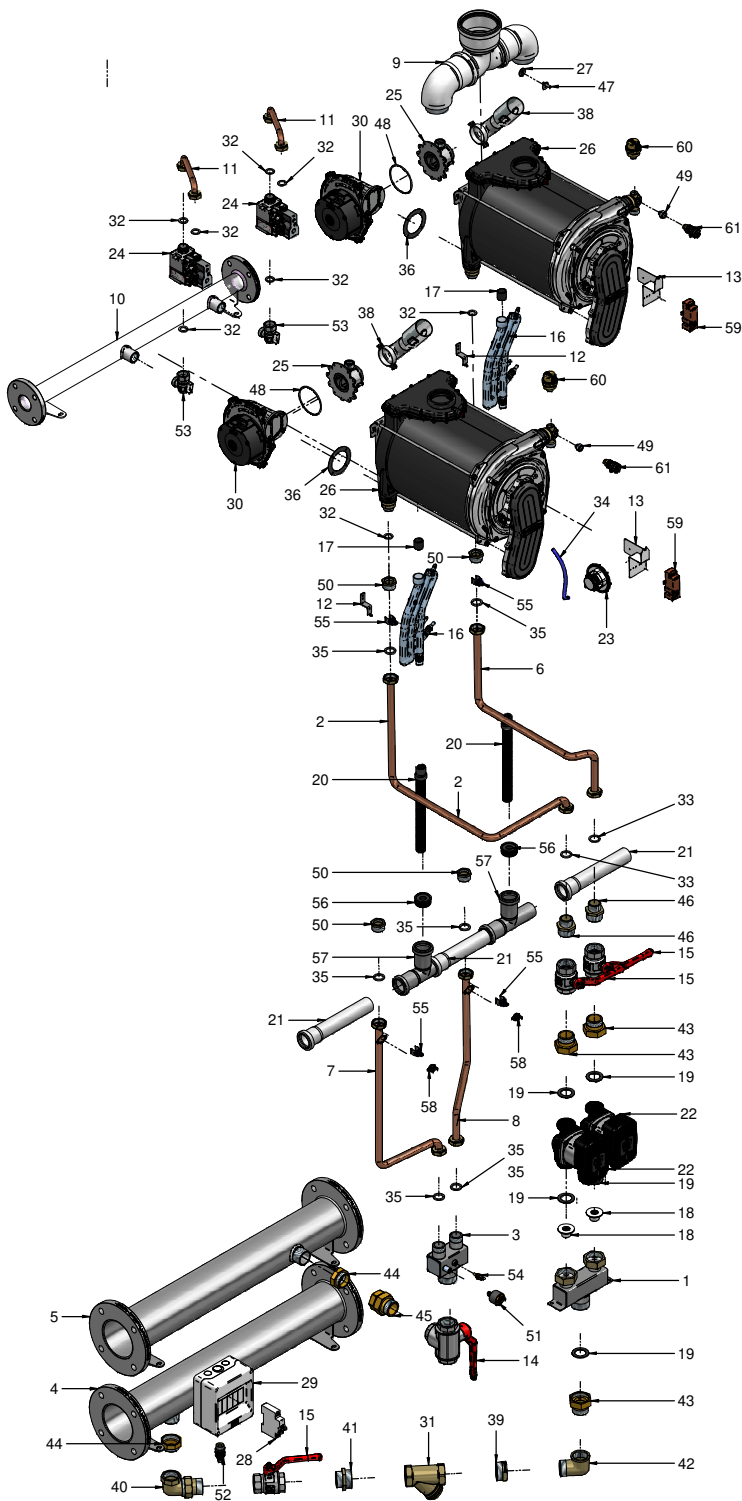

N°	Codice	Descrizione	Qt.	N°	Codice	Descrizione	Qt.
49	56048LA	RIDUZIONE 1/4" F / 1/8" M	2	1	12-01866	COLLETTORE RITORNO	1
50	56054LA	RIDUZIONE 1" M - 3/4" F	4	2	12-01963	TUBO Ø18 RITORNO (A)	1
51	59015LA	PRESSOSTATO ACQUA PC 5411 OTTONE	1	3	12-02014	COLLETTORE MANDATA	1
52	67003LA	RUBINETTO DI SCARICO RSC/G 1/2"	1	4	12-02046	COLLETTORE 4" RITORNO L=805	1
53	67035LA	VALVOLA A SFERA GAS 3/4" A SQUADRA	2	5	12-02047	COLLETTORE 4" MANDATA L=805	1
54	73507LA	SONDA BIANCA 1/8" IMMERSA	1	6	12-02107	TUBO Ø18 RITORNO (B)	1
55	73516LA	SENSORE A CLIP BLU PER TUBI Ø17 Ø18	4	7	12-02108	TUBO Ø18 MANDATA (A)	1
56	84203LA	TAPPO NERO 40x26/30/32	2	8	12-02109	TUBO Ø18 MANDATA (B)	1
57	84240LA	RACCORDO "T" NIPREN 87-30 BRAGA 40/40	2	9	12-02231	KIT FUMI UNICO DN100 - PP BIANCO	1
58	86006LA	TERMOSTATO SICUREZZA 95°C	2	10	12-02877	COLLETTORE GAS 1" 1/2	1
59	88023LA	TRASFORMATORE AC 230VAC 50-60HZ	2	11	12-02878	TUBO Ø18 ENTRATA GAS	2
60	96012LA	VALVOLA JOLLY SFOGO ARIA 3/8"	2	12	15-01461	PIASTRINO SUPPORTO SIFONE	2
61	96055LA	VALVOLA SFOGO ARIA 1/4 TESTA METALLICA	2	13	15-01763	PIASTRINO TRASFORMATORE-PRESSOSTATO	2

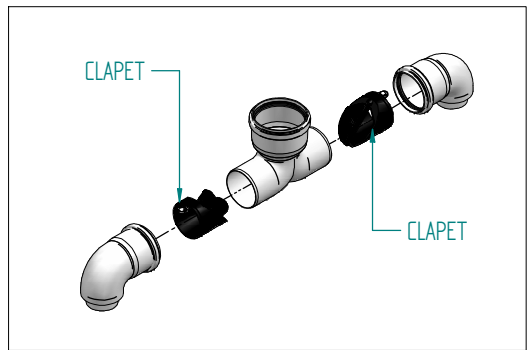

14	25-00069	VALVOLA 3 VIE 1"1/4 FFF LEVA ROSSA DRITTA	1
15	25-00071	VALVOLA SFERA 1"1/4 FF LEVA ROSSA	3
16	25-00520	SIFONE IN POLIPROPILENE CHIUSO	2
17	25-00526	TERMINALE SCARICO CONDENSA SCAMBIATORE	2
18	25-00530	VALVOLA NON RITORNO 1"1/2 FO020 DN20	2
19	25-00549	GUARNIZIONE 1"1/2 EPDM 44.5x30x2	5
20	25-00605	TUBO SCARICO CONDENSA LAVORATO IO 150 mm	2
21	25-00612	TUBO BICCHIERE NIPREN GRIGIO40x2mt MF LAVORATO	3
22	25-01111	CIRCOLATORE GPA25-11H	2
23	30-00024	PRESSOSTATO ARIA 3.28 - 2.98	1
24	30-00134	VALVOLA GAS 848 SIGMA	2
25	30-00424	VENTURI METANO	2
26	30-00435	SCAMBIATORE RADIANT	2
27	35-00275	COIBENTAZIONE ADESIVA PER PRESA DI PRESS.	1
28	40-00402	INTERRUTTORE ON/OFF BTDIN45 1P+ N 6A 4.5KA	1
29	40-00404	SCATOLA GEWISS 6M IP40 140x155x85	1
30	40-00594	ELETTOVENTILATORE R1K 57/59	2
31	41036LA	FILTRO RACCOGLI IMPURITA' 1 1/2" F	1
32	43001LA	GUARNIZIONE 3/4"	8
33	43005LA	GUARNIZIONE Ø 30x23x2 1"	2
34	43018LA	TUBO SILICONE TRASPARENTE Ø 8	1
35	43178LA	GUARNIZIONE D.30x23x3 1"	6
36	43278LA	GUARNIZIONE FLANGIA CONDENSAZIONE Ø82	2
37	50-00452	CLAPET DN 80 O-RING E SIFONE	2
38	50-00469	SILENZIATORE	2
39	55-00018	RIDUZIONE 1 1/2" M 1 1/4" F	1
40	55-00020	RACCORDO 3 PEZZI CURVO 1"1/4MF	1
41	55-00022	NIPPLES 1"1/2 M / 1"1/4 M	1
42	55-00023	GOMITO 1 1/4" M 1 1/2" F	1
43	55-00024	RIDUZIONE CON CALOTTA 1"1/2 F / 1"1/4 M	3
44	55-00041	RIDUZIONE ESAGONALE 1" 1/2" F - 1" 1/4 M	2
45	55-00059	RACCORDO 3PZ. DRITTO 1"1/4 MF OT c/O-RING	1
46	55-00154	RIDUZIONE 1"1/4 - 1"	2
47	55-00619	PRESA DI PRESSIONE	1
48	55-00759	OR 70,00x3 EPDM	2

Disegnatore	Rev.	data revisione	Autore revisione	Descrizione revisione
marco.giorgi				
Modificato				
marco.giorgi				
Data di creazione	Scala	Materiale	Sp.	Peso (Kg)
05/06/2023	1:4			173,805
Note				
Descrizione completa				
MODULO 120 A1 MET - ERP - SKM1.3				
MIAH412 R2 - V2 - (4") - GPA				





tecnologia nel calore dal 1959

Codice Revisione

A01NA182DQ01 **00**

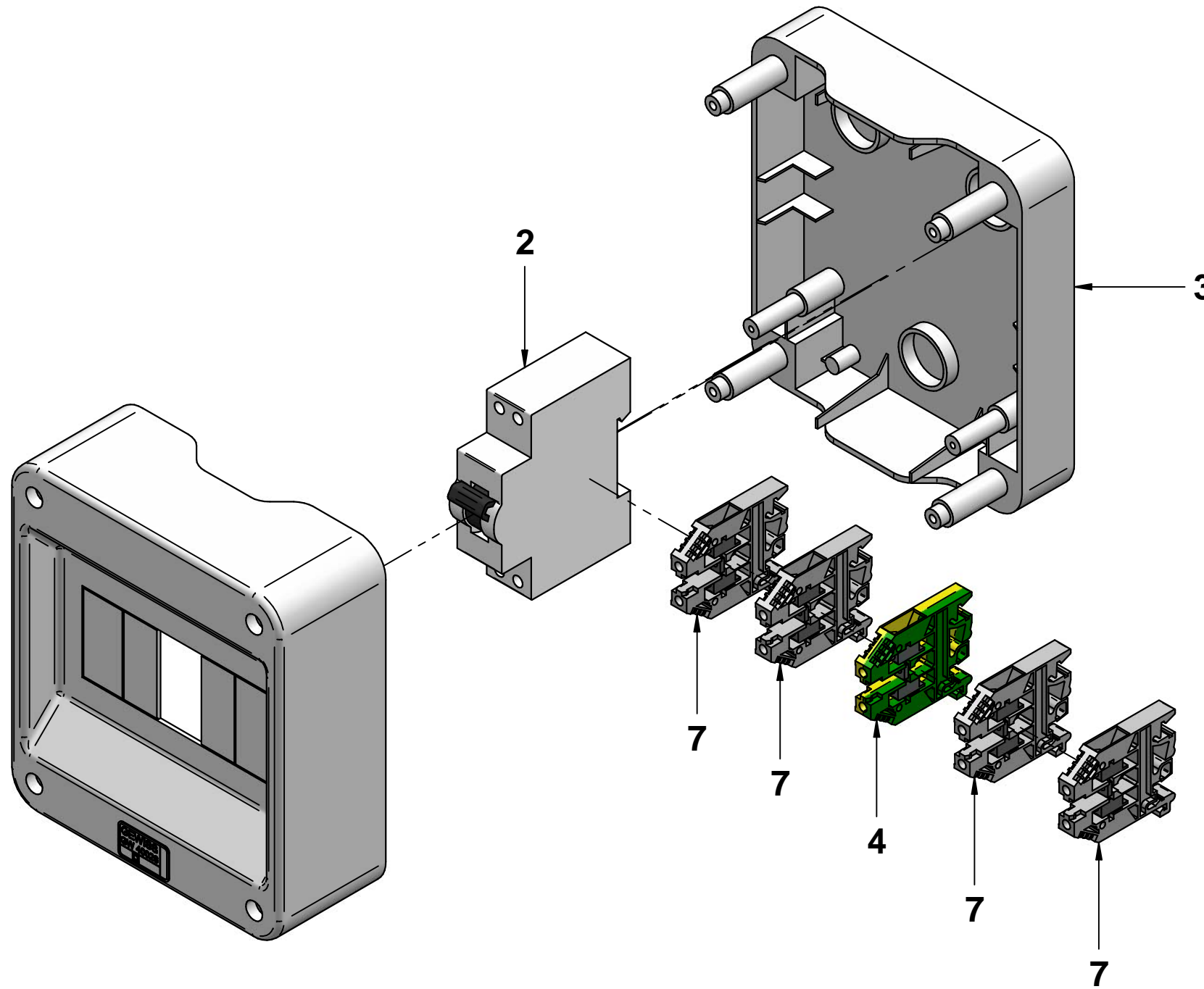
N°	Codice	Descrizione	Qt.
1*	31339LA	CAVO SONDA SANITARIO	1
2	40-00402	INTERRUTTORE ON/OFF BTDIN45 1P+ N 6A 4.5KA	1
3	40-00404	SCATOLA GEWISS 6M IP40 140x155x85	1
4	40-00543	MORSETTIERA DI MESSA A TERRA PER GUIDA DIN	1
5*	40-00663	CAVO MODBUS	1
6*	40-00664	CAVO ALIMENTAZIONE IG	1
7	50082LA	VIKING - MORSETTO 4MMQ	4



Disegnatore	Rev.	data revisione	Autore revisione	Descrizione revisione
marco.giorgi				
Modificato				
marco.giorgi				
Data di creazione	Scala	Materiale	Sp.	Peso (Kg)
28/06/2021	1:2			,579
Note				
Descrizione completa SCATOLA GEWISS ASSEMBLATA MODULI A				
			tecnologia nel calore dal 1959	
Codice			Revisione	
41-00435			00	

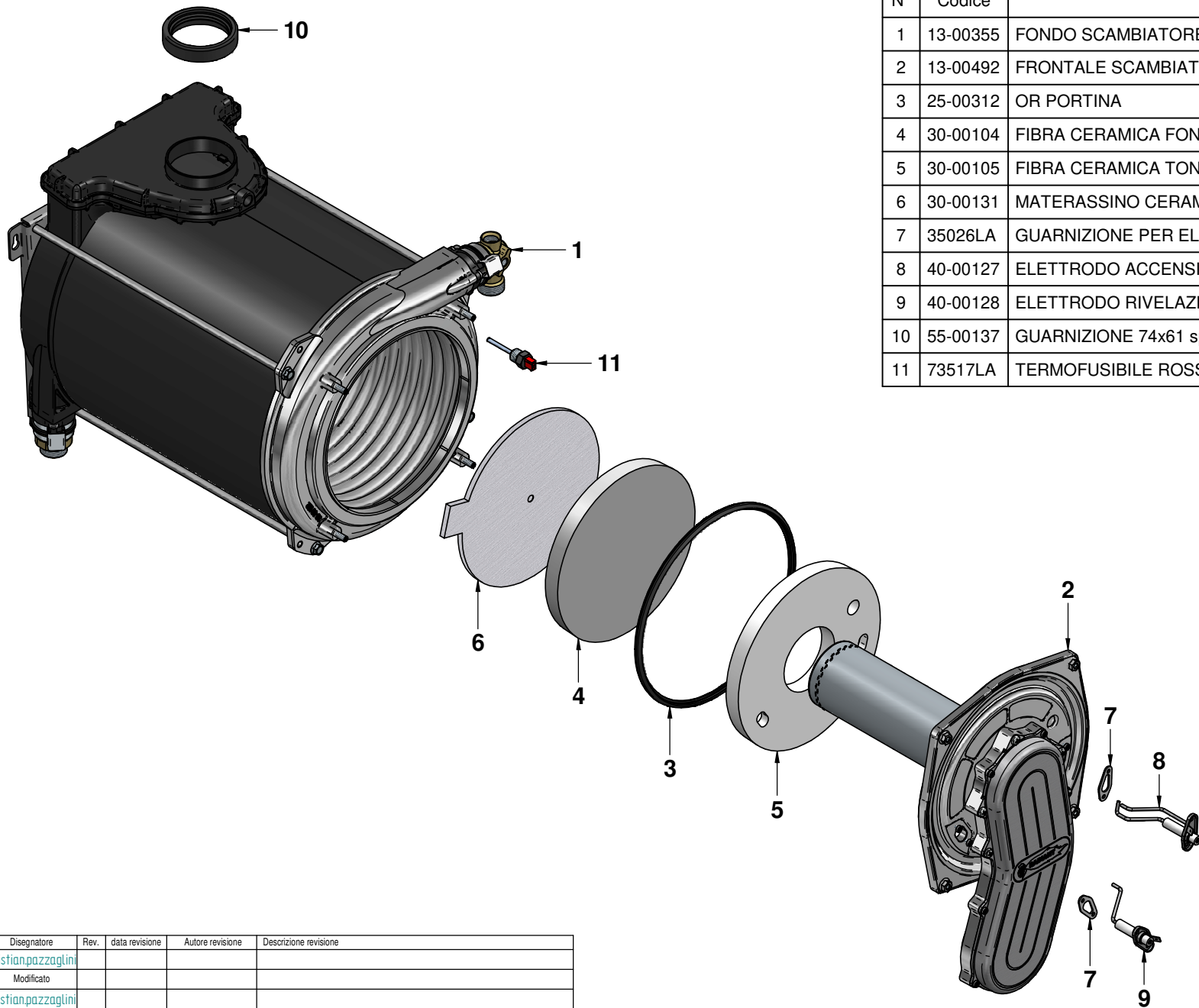

N°	Codice	Descrizione	Qt.
1	13-00355	FONDO SCAMBIATORE RADIANT R1K 50 CON TERMINALE FORATO 1/8"	1
2	13-00492	FRONTALE SCAMBIATORE RADIANT	1
3	25-00312	OR PORTINA	1
4	30-00104	FIBRA CERAMICA FONDO NUTEC - RAD001	1
5	30-00105	FIBRA CERAMICA TONDA Sp. 18	1
6	30-00131	MATERASSINO CERAMICO	1
7	35026LA	GUARNIZIONE PER ELETTRODI ISO/INOX	2
8	40-00127	ELETTRODO ACCENSIONE c/CAVO R2K - 08220158_00B	1
9	40-00128	ELETTRODO RIVELAZIONE c/CAVO R2K - 08220154_00B	1
10	55-00137	GUARNIZIONE 74x61 sp 17 EPDM	1
11	73517LA	TERMOFUSIBILE ROSSO ISTMQ 102 °C	1

Disegnatore	Rev.	data revisione	Autore revisione	Descrizione revisione
cristian.pazzaglini				
Modificato				
cristian.pazzaglini				
Data di creazione	Scala	Materiale	Sp.	Peso (Kg)
12/11/2020	14			24,284
Note				
Descrizione completa SCAMBIATORE RADIANT SK1 57 MONOTERMICO CON TERMINALE DRITTO - c/TERMINALE FORATO 1/8"				
 tecnologia nel calore dal 1959		Codice	Revisione	
		30-00435	00	

PRODOTTO IN ITALIA. TUTTI I DIRITTI RISERVATI. LA DITTA SI RISPONDE PER LA CORRETTA RIPRODUZIONE DELLE INFORMAZIONI CONTENUTE IN QUESTO DOCUMENTO. IL CLIENTE ACCETTA E CONFERMA LA CORRETTA RIPRODUZIONE DELLE INFORMAZIONI CONTENUTE IN QUESTO DOCUMENTO. IL CLIENTE ACCETTA E CONFERMA LA CORRETTA RIPRODUZIONE DELLE INFORMAZIONI CONTENUTE IN QUESTO DOCUMENTO. IL CLIENTE ACCETTA E CONFERMA LA CORRETTA RIPRODUZIONE DELLE INFORMAZIONI CONTENUTE IN QUESTO DOCUMENTO.

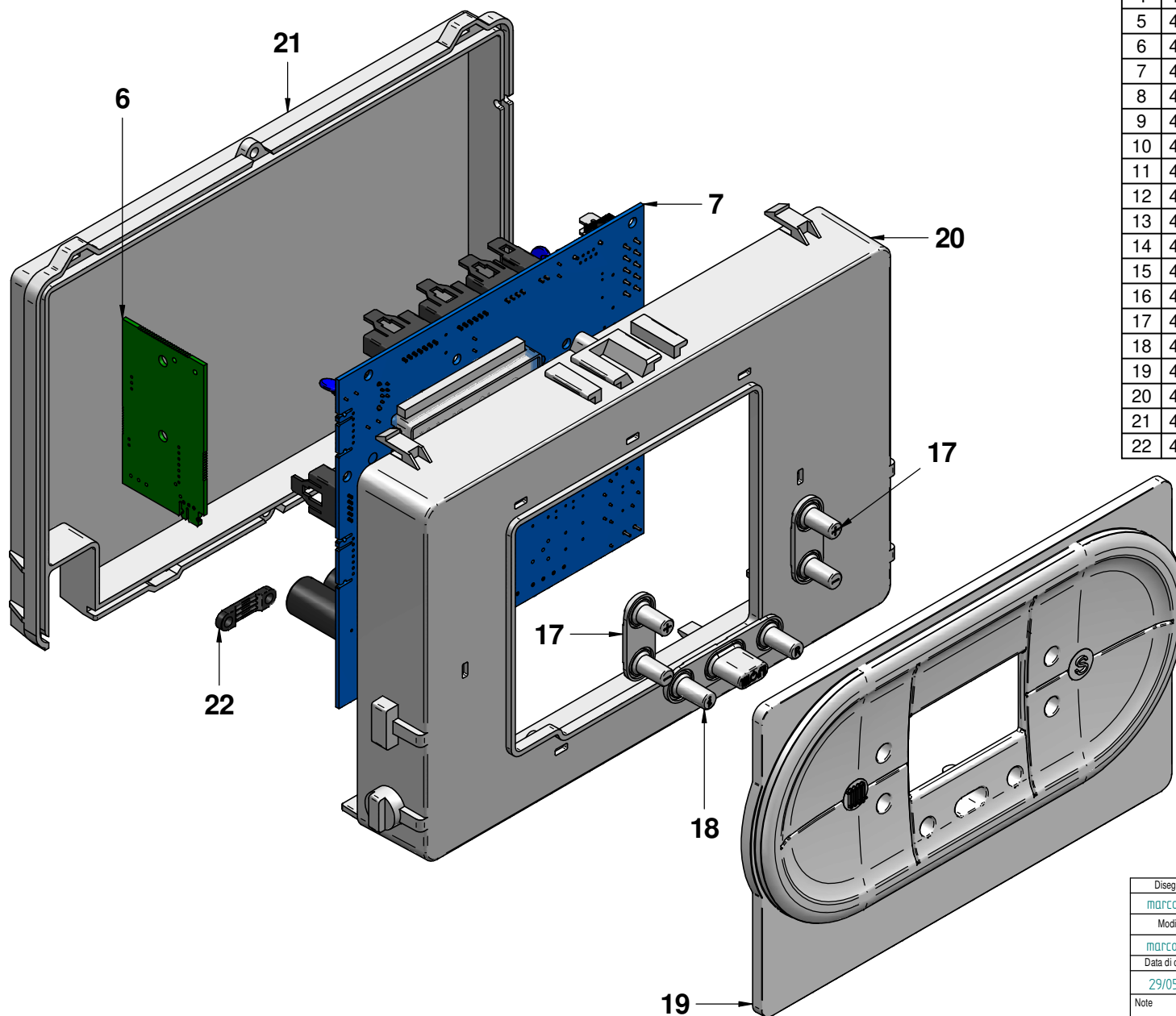

N°	Codice	Descrizione	Qt.
1	31352LA	CAVO SONDA SANITARIO - R DT/DT2	1
2	40-00107	CAVO SCHEDE MODULAZIONE TELAIO	1
3	40-00215	CAVO TERMOSTATO SICUREZZA	1
4	40-00217	CAVO ALIMENTAZIONE/ELETTROV. R2K	1
5	40-00219	CAVO TERMOSTATO FUMI	1
6	40-00318	SCHEDE INTERFACCIA MODBUS / CASCADE	1
7	40-00325	SCHEDE ELETTRONICA R1K100	1
8	40-00329	CAVO ALIMENTAZIONE SCHEDE SLAVE	1
9	40-00330	CAVO VALVOLA GAS/TRASFORMAT.	1
10	40-00331	CAVO SCHEDE MODBUS	1
11	40-00332	CAVO COLLEGAMENTO SCHEDE MASTER SLAVE	1
12	40-00333	CAVO PONTE PRESS. ACQUA/SCHEDE SLAVE	1
13	40-00621	CAVO PRESSOSTATO ARIA	1
14	40-00629	CAVO ELETTROVENTILATORE PWM	1
15	40-00781	CAVO PWM SHINHOE E SONDA RITORNO R1K	1
16	40-00782	CAVO CIRCOLATORE SHINHOE SOLO	1
17	45-00008	TASTO IN GOMMA "+/-"MASK R2/R3	2
18	45-00009	TASTO IN GOMMA "S/ON/R" MASK R2/R3	1
19	45-00024	MASCHERINA QUADRO R2	1
20	45-00032	FRONTALE QUADRO - FORO GRANDE R5 - VS	1
21	45-00033	FONDO QUADRO	1
22	45-00051	MORSETTO SERRACAPO	1

Disegnatore	Rev.	data revisione	Autore revisione	Descrizione revisione
marco.giorgi				
Modificato				
marco.giorgi				
Data di creazione	Scala	Materiale	Sp.	Peso (Kg)
29/05/2023	1:15			.399
Note				
Descrizione completa QUADRO COMPLETO ASSEMBLATO SLAVE R1K 120 - GPA				
 tecnologia nel calore dal 1959				
Codice				Revisione
41-00518				00

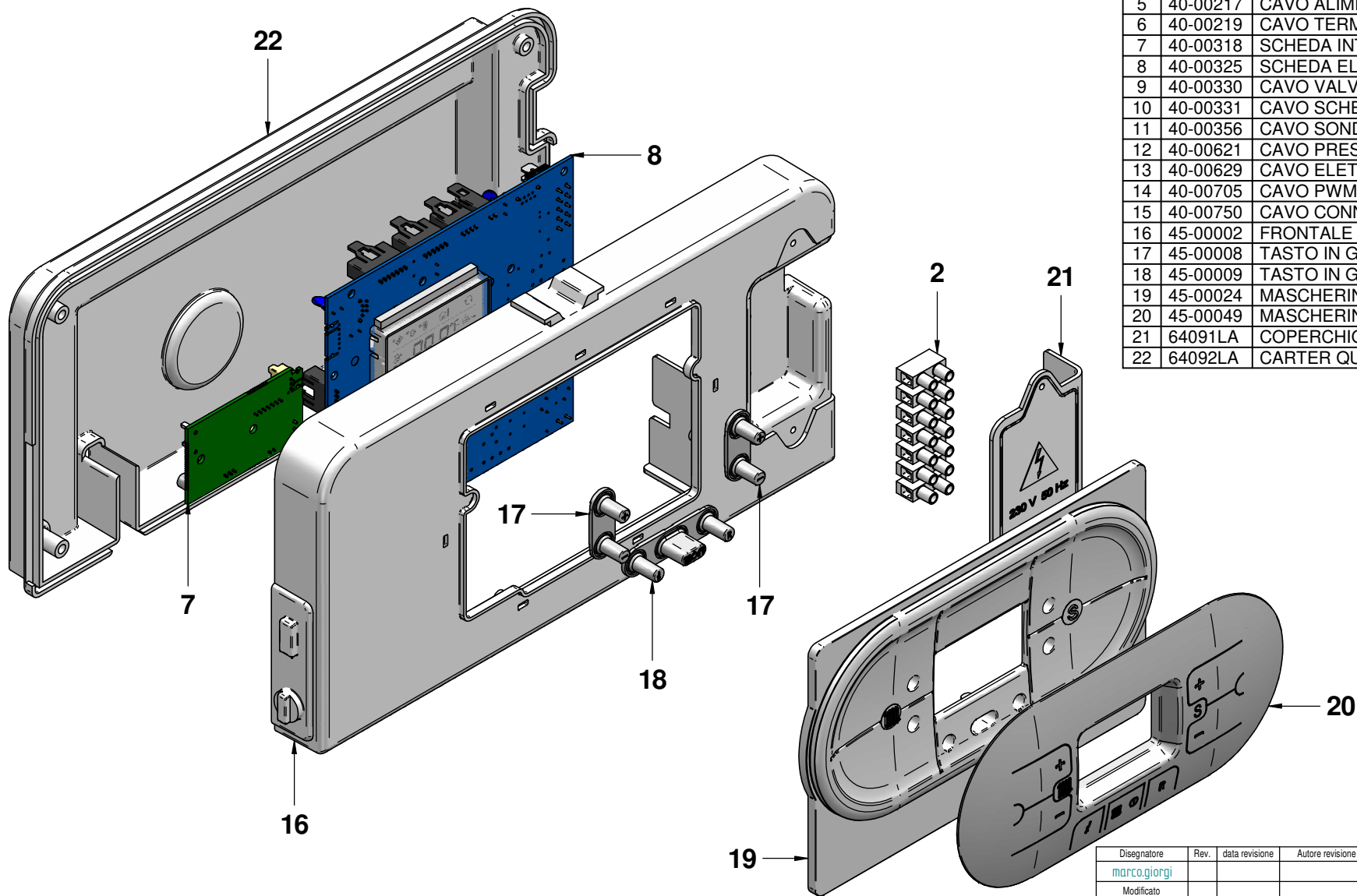

N°	Codice	Descrizione	Qt.
1	40-00097	CAVO PRESSOSTATO ACQUA	1
2	40-00103	CAVO ALIMENTAZIONE	1
3	40-00107	CAVO SCHEDA MODULAZIONE TELAIO	1
4	40-00215	CAVO TERMOSTATO SICUREZZA	1
5	40-00217	CAVO ALIMENTAZIONE/ELETTROV. R2K	1
6	40-00219	CAVO TERMOSTATO FUMI	1
7	40-00318	SCHEDA INTERFACCIA MODBUS / CASCATE	1
8	40-00325	SCHEDA ELETTRONICA R1K100	1
9	40-00330	CAVO VALVOLA GAS/TRASFORMAT.	1
10	40-00331	CAVO SCHEDA MODBUS	1
11	40-00356	CAVO Sonda RISCALDAMENTO CON	1
12	40-00621	CAVO PRESSOSTATO ARIA	1
13	40-00629	CAVO ELETTROVENTILATORE PWM	1
14	40-00705	CAVO PWM SHINHO E Sonda RITORNO	1
15	40-00750	CAVO CONNETTORE CIRCOLATORE SHINOO	1
16	45-00002	FRONTALE QUADRO R1/R2/R3	1
17	45-00008	TASTO IN GOMMA "+/-" MASK R2/R3	-
18	45-00009	TASTO IN GOMMA "S/ON/R" MASK R2/R3	-
19	45-00024	MASCHERINA QUADRO R2	1
20	45-00049	MASCHERINA COPRI QUADRO R2	1
21	64091LA	COPERCHIO MORSETTIERA OBLO'	-
22	64092LA	CARTER QUADRO OBLO'	1

Disegnatore	Rev.	data revisione	Autore revisione	Descrizione revisione
marco.giorgi				
Modificato				
marco.giorgi				
Data di creazione	Scala	Materiale	Sp.	Peso (Kg)
29/05/2023	1:1			50,041
Note				
Descrizione completa				
QUADRO COMPLETO ASSEMBLATO MASTER				
R1K 120 - GPA				



tecnologia nel calore dal 1959

Codice

41-00519

Revisione

00