

N°	Codice	Descrizione	Qt.
1	12-02243	TELAIO COMPLETO	1
2	12-02277	TELAIO COMPLETO SUPPORTO CALDAIA	1
3	12-02399	STAFFA FISSAGGIO VASO ESPANSIONE	1
4	15-00061	STAFFA PER SERRATURA	1
5	15-00996	PIASTRINO TRASFORMATORE	1
6	15-01353	STAFFA DESTRA RINFORZO TESTATA SUP. R1K 100	2
7	15-01354	DISTANZIALE MURO	1
8	15-01363	STAFFA SINISTRA QUADRO SLAVE	2
9	15-01364	STAFFA DESTRA QUADRO SLAVE	2
10	15-01461	PIASTRINO SUPPORTO SIFONE	2
11	15-01462	STAFFA SINISTRA RINFORZO TESTATA INF.	2
12	15-01571	TESTATA INFERIORE	1
13	15-01616	STAFFA DX VASO ESPANSIONE	1
14	15-01641	LATERALE SX MANTELLO	1
15	15-01642	LATERALE DESTRO MANTELLO	1
16	15-01643	TESTATA SUPERIORE	1
17	15-01651	PIASTRINO CHIUSURA SERRATURA SUPERIORE	1
18	15-01672	STAFFA POSTERIORE TESTATA	1
19	15-01673	STAFFA SUPPORTO SCAMBIATORE SK1 50	2
20	15-01700	FRONTALE MANTELLO	1
21	15-01763	PIASTRINO TRASFORMATORE-PRESSOSTATO	1
22	15-01767	STAFFA DX / SX FISSAGGIO SCARICO UNICO	2
23	35-00118	COPERCHIO ANTIPIOGGIO GRIGIO RAL7035	1
24	35-00146	COIBENTAZIONE ADESIVA NERA COLLETTORE	1
25	35-00148	COIBENTAZIONE ADESIVA NERA COLLETTORE GAS	1
26	35-00159	COIBENTAZIONE TESTATA	1
27	35-00183	COPERCHIO IN TERMOFORMATO	1
28	35-00194	GRIGLIA IN TERMOFORMATO	1
29	35-00203	LATERALE SX COIBENTAZIONE	1
30	35-00204	LATERALE DX COIBENTAZIONE	1
31	35-00205	FRONTALE COIBENTAZIONE	1
32	89152NA	SERRATURA CROMATA PER BOX	2

Disegnatore	Rev.	data revisione	Autore revisione	Descrizione revisione
cristian.pazzagliani				
Modificato				
cristian.pazzagliani				
Data di creazione	Scala	Materiale	Sp.	Peso (Kg)
10/05/2023	1:10			92.532
Note				
Descrizione completa R1K 100 RAIN - MET - ERP - SKM12 - MIAH412 - R2 - GPA				



tecnologia nel calore dal 1959

Codice Revisione  
**A011A182CA02** 00

N°	Codice	Descrizione	Qt.
1	12-01084	COLLETTORE 1" 1/2 MANDATA	1
2	12-01715	COLLETTORE VALVOLE GAS	1
3	12-01727	TUBO Ø18 RITORNO SCAMBIATORE 2	1
4	12-01866	COLLETTORE RITORNO	1
5	12-01873	TUBO Ø18 SCAMBIATORE SINISTRO	1
6	12-02200	TUBO Ø18 VASO ESPANSIONE	1
7	12-02201	TUBO Ø18 MANDATA BRUCIATORE SX	1
8	12-02202	TUBO Ø18 MANDATA BRUCIATORE DX	1
9	12-02203	TUBO Ø14 GAS BRUCIATORE SX	1
10	12-02204	TUBO Ø14 GAS BRUCIATORE DX	1
11	12-02231	KIT FUMI UNICO DN100 - PP BIANCO	1
12	15-01624	FLANGIA BRUCIATORE	2
13	25-00071	VALVOLA SFERA 1"1/4 FF LEVA ROSSA	2
14	25-00317	VALVOLA SICUREZZA ISPESL 1/2" 2,5bar	1
15	25-00386	OR VENTURI Ø62x3	2
16	25-00526	TERMINALE SCARICO CONDENZA SCAMBIATORE	2
17	25-00527	TUBO SCARICO CONDENZA CALDAIA	2
18	25-00530	VALVOLA NON RITORNO 1"1/2 FO020 DN20	2
19	25-00531	GUARNIZIONE 1"1/2 EPDM 44.5x30x3	6
20	25-00539	SIFONE IN POLIPROPILENE SFK	2
21	25-00609	COLLETTORE MANDATA	1
22	25-01111	CIRCOLATORE GPA25-11H	2
23	30-00024	PRESSOSTATO ARIA 3.28 - 2.98	1
24	30-00134	VALVOLA GAS 848 SIGMA	2
25	30-00214	VENTURI METANO R2K50	2
26	30-00286	GUARNIZIONE DI TENUTA CON CLAPET	2
27	30-00334	SCAMBIATORE RADIANT SK1.2 50	2
28	35-00275	COIBENTAZIONE ADESIVA PER PRESA DI PRESS.	1
29	40-00140	CAVO ALIMENTAZIONE ROBUR	1
30	40-00141	CAVO PREX MASSIMA/PREX MINIMA	1
31	40-00142	CAVO PREX MASSIMA/TERM. TEMPER.	1
32	40-00217	CAVO ALIMENTAZIONE/ELETTROV. R2K	1
33	40-00244	ELETTOVENTILATORE RG128/1300	2
34	43001LA	GUARNIZIONE 3/4"	14
35	43018LA	TUBO SILICONE TRASPARENTE Ø 8	3
36	43235LA	GUARNIZIONE 1"1/2 AFM34	3
37	43278LA	GUARNIZIONE FLANGIA CONDENSAZIONE Ø82	2
38	50-00397	SILENZIATORE COMBI-TECH MONTAGGIO SINISTRO	2
39	50005LA	CONNETTORE MASCHIO + C/CONN.FEMMINA 7 POLI	1
40	55-00046	GOMITO 1"1/4 MF OT	3
41	55-00619	PRESA DI PRESSIONE	1
42	56042LA	NIPPLES 1/4"	2
43	56048LA	RIDUZIONE 1/4" F / 1/8" M	2
44	56057LA	GOMITO OT 1/4" MF	1
45	56068LA	TAPPO 1/2" PORTASONDA ISPESL	1
46	56092LA	RIDUZIONE 1"1/2 F-1"1/4 M	2
47	57524LA	ATTACCO A RICCIO 1/4"	1
48	59015LA	PRESSOSTATO ACQUA PC 5411 OTTONE	1
49	59016LA	PRESSOSTATO DI MASSIMA CON RIARMO MANUALE	1
50	59019LA	PRESSOSTATO DI MINIMA A RIARMO MANUALE	1
51	67032LA	VALVOLA A SFERA PORTA MANOMETRO 1/4"	1
52	73507LA	SONDA BIANCA 1/8" IMMERSA	1
53	73516LA	SENSORE A CLIP BLU PER TUBI Ø17 Ø18	4
54	86006LA	TERMOSTATO SICUREZZA 95°C	2
55	86048LA	TERMOSTATO SICUREZZA 100 °C ISPESL	1
56	86049LA	TERMOMETRO ATTACCO RADIALE 1/2"	1
57	86057LA	MANOMETRO ATTACCO RADIALE 1/4"	1
58	88023LA	TRASFORMATORE AC 230VAC 50-60HZ	2
59	95006LA	VASO ESPANSIONE 10L	1
60	96012LA	VALVOLA JOLLY SFOGO ARIA 3/8"	2
61	96055LA	VALVOLA SFOGO ARIA 1/4 TESTA METALLICA	4

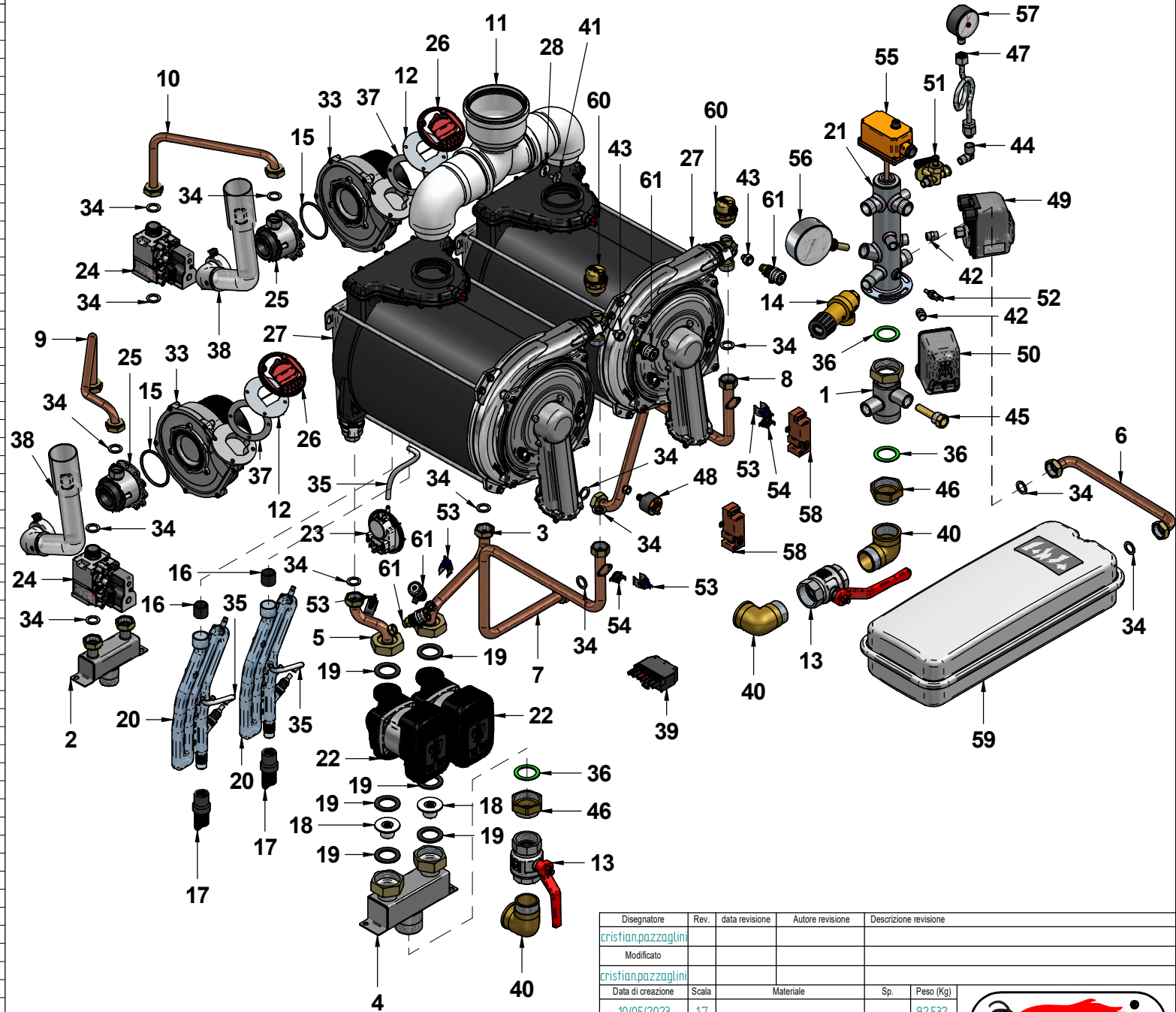

Disegnatore	Rev.	data revisione	Autore revisione	Descrizione revisione
cristian.pazzagliani				
Modificato				
cristian.pazzagliani				
Data di creazione	Scala	Materiale	Sp.	Peso (Kg)
10/05/2023	17			92.532
Note				
Descrizione completa <b>R1K 100 RAIN</b> <b>- MET - ERP - SKM12 - MIAH412 - R2 - GPA</b>				



tecnologia nel calore dal 1959

Codice Revisione  
**A011A182CA02** **00**

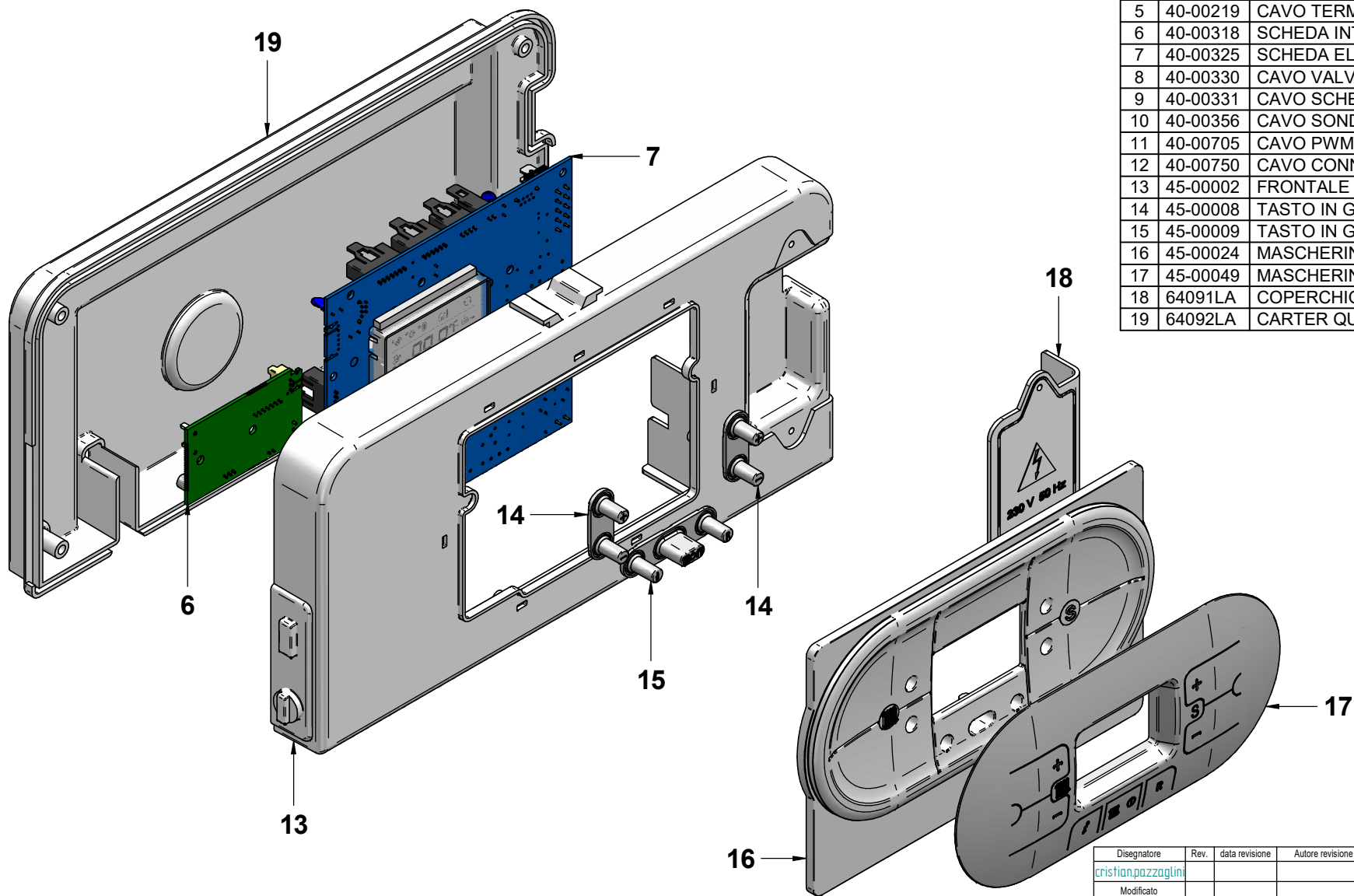

N°	Codice	Descrizione	Qt.
1	31380LA	CAVO ELETTROVENTILATORE	1
2	40-00097	CAVO PRESSOSTATO ACQUA	2
3	40-00107	CAVO SCHEDE MODULAZIONE TELAIO	1
4	40-00215	CAVO TERMOSTATO SICUREZZA	1
5	40-00219	CAVO TERMOSTATO FUMI	1
6	40-00318	SCHEDE INTERFACCIA MODBUS / CASCATE	1
7	40-00325	SCHEDE ELETTRONICA R1K100	1
8	40-00330	CAVO VALVOLA GAS/TRASFORMAT.	1
9	40-00331	CAVO SCHEDE MODBUS	1
10	40-00356	CAVO Sonda RISCALDAMENTO CON	1
11	40-00705	CAVO PWM SHINHOO E Sonda RITORNO	1
12	40-00750	CAVO CONNETTORE CIRCOLATORE SHINHOO	1
13	45-00002	FRONTALE QUADRO R1/R2/R3	1
14	45-00008	TASTO IN GOMMA "+/-"MASK R2/R3	-
15	45-00009	TASTO IN GOMMA "S/ON/R" MASK R2/R3	-
16	45-00024	MASCHERINA QUADRO R2	1
17	45-00049	MASCHERINA COPRI QUADRO R2	1
18	64091LA	COPERCHIO MORSETTIERA OBLO'	-
19	64092LA	CARTER QUADRO OBLO'	1

Disegnatore	Rev.	data revisione	Autore revisione	Descrizione revisione
crislian.pazzaglini				
Modificato				
crislian.pazzaglini				
Data di creazione	Scala	Materiale	Sp.	Peso (Kg)
10/05/2023	1:1			,232
Note				
Descrizione completa				
QUADRO COMPLETO ASSEMBLATO MASTER				
R1K 100 RAIN - GPA				
 tecnologia nel calore dal 1959				
Codice				Revisione
41-00509				00

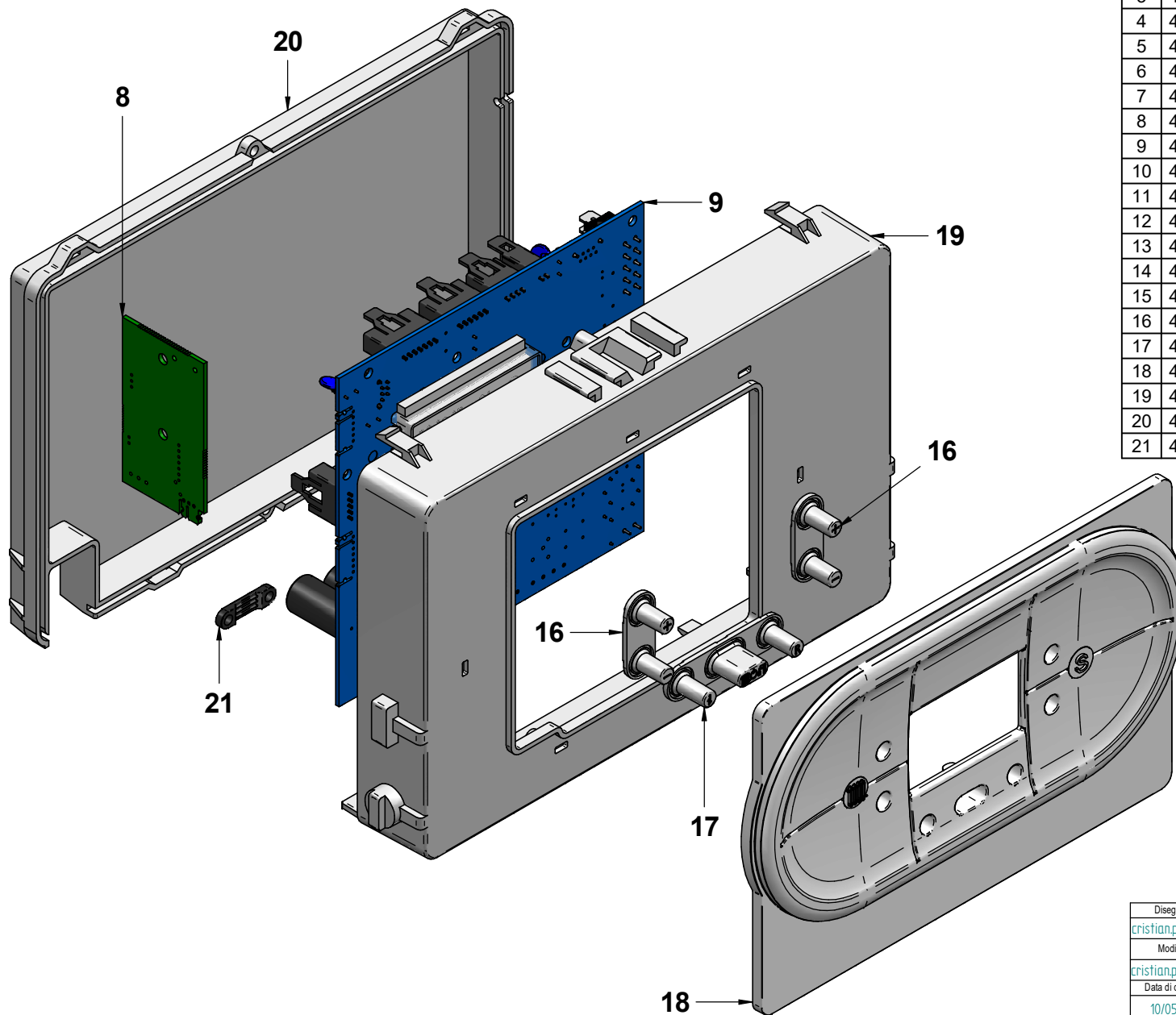



N°	Codice	Descrizione	Qt.
1	31352LA	CAVO SONDA SANITARIO - R DT/DT2	1
2	31380LA	CAVO ELETTOVENTILATORE	1
3	40-00097	CAVO PRESSOSTATO ACQUA	1
4	40-00107	CAVO SCHEDE MODULAZIONE TELAIO	1
5	40-00215	CAVO TERMOSTATO SICUREZZA	1
6	40-00217	CAVO ALIMENTAZIONE/ELETTROV. R2K	1
7	40-00219	CAVO TERMOSTATO FUMI	1
8	40-00318	SCHEDE INTERFACCIA MODBUS / CASCADE	1
9	40-00325	SCHEDE ELETTRONICA R1K100	1
10	40-00329	CAVO ALIMENTAZIONE SCHEDE SLAVE	1
11	40-00330	CAVO VALVOLA GAS/TRASFORMAT.	1
12	40-00331	CAVO SCHEDE MODBUS	1
13	40-00332	CAVO COLLEGAMENTO SCHEDE MASTER SLAVE	1
14	40-00705	CAVO PWM SHINHOO E SONDA RITORNO	1
15	40-00750	CAVO CONNETTORE CIRCOLATORE SHINHOO	1
16	45-00008	TASTO IN GOMMA "+/-"MASK R2/R3 -	2
17	45-00009	TASTO IN GOMMA "S/ON/R" MASK R2/R3 -	1
18	45-00024	MASCHERINA QUADRO R2	1
19	45-00032	FRONTALE QUADRO - FORO GRANDE R5 - VS	1
20	45-00033	FONDO QUADRO	1
21	45-00051	MORSETTO SERRACAPO	1

Disegnatore	Rev.	data revisione	Autore revisione	Descrizione revisione
crislian.pazzaglini				
Modificato				
crislian.pazzaglini				
Data di creazione	Scala	Materiale	Sp.	Peso (Kg)
10/05/2023	1:15			,399
Note				
Descrizione completa QUADRO COMPLETO ASSEMBLATO SLAVE R1K 100 RAIN - GPA				
 tecnologia nel calore dal 1959				
Codice				Revisione
41-00510				00

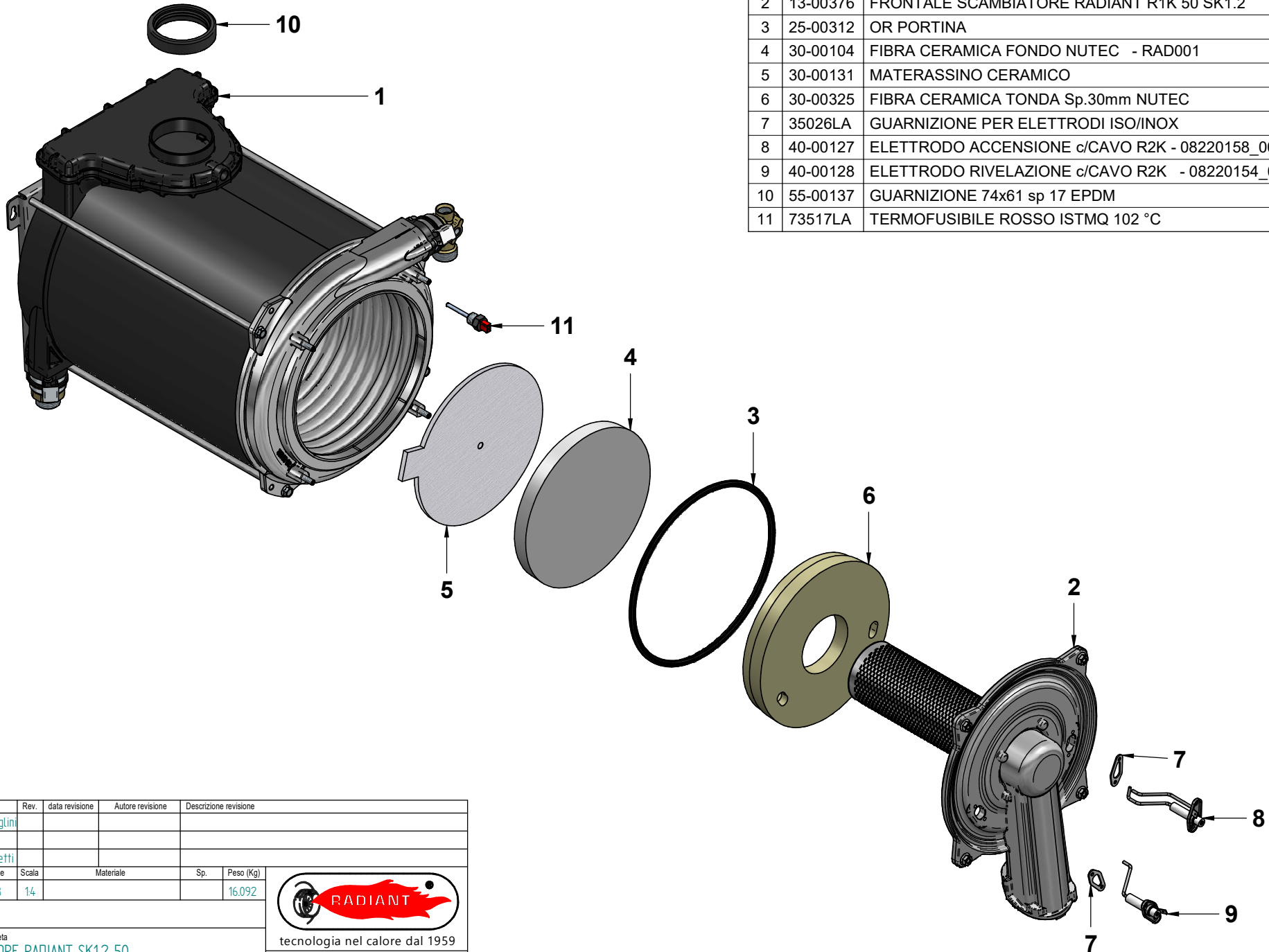

N°	Codice	Descrizione	Qt.
1	13-00355	FONDO SCAMBIATORE RADIANT R1K 50 CON TERMINALE FORATO 1/8"	1
2	13-00376	FRONTALE SCAMBIATORE RADIANT R1K 50 SK1.2	1
3	25-00312	OR PORTINA	1
4	30-00104	FIBRA CERAMICA FONDO NUTEC - RAD001	1
5	30-00131	MATERASSINO CERAMICO	1
6	30-00325	FIBRA CERAMICA TONDA Sp.30mm NUTEC	1
7	35026LA	GUARNIZIONE PER ELETTRODI ISO/INOX	2
8	40-00127	ELETTRODO ACCENSIONE c/CAVO R2K - 08220158_00B	1
9	40-00128	ELETTRODO RIVELAZIONE c/CAVO R2K - 08220154_00B	1
10	55-00137	GUARNIZIONE 74x61 sp 17 EPDM	1
11	73517LA	TERMOFUSIBILE ROSSO ISTMQ 102 °C	1



Disegnatore	Rev.	data revisione	Autore revisione	Descrizione revisione
cristian.pazzaglini				
Modificato				
francesco.bonetti				
Data di creazione	Scala	Materiale	Sp.	Peso (Kg)
07/03/2018	14			16.092
Note				
Descrizione completa SCAMBIATORE RADIANT SK1.2 50 MONOTERMICO - c/ TERMINALE FORATO 1/8"				
 tecnologia nel calore dal 1959				
Codice			Revisione	
30-00334			00	

PRODOTTORE E NECESSARI CONSERVARE IN TUTTI I CASI IL DIRITTO DI PROPRIETA' INTELLETTUALE E INDUSTRIALE. IL PRESENTE DOCUMENTO E' UN DOCUMENTO DI PROTEZIONE DEI DIRITTI. IL PRESENTE DOCUMENTO E' UN DOCUMENTO DI PROTEZIONE DEI DIRITTI. IL PRESENTE DOCUMENTO E' UN DOCUMENTO DI PROTEZIONE DEI DIRITTI. IL PRESENTE DOCUMENTO E' UN DOCUMENTO DI PROTEZIONE DEI DIRITTI.