

N°	Codice	Descrizione	Qt.
1	30-00334	SCAMBIATORE RADIANT SK1.2 50	1
2	35-00216	BOX DOPPIO MODULO 2	1

Disegnatore	Rev.	data revisione	Autore revisione	Descrizione revisione	
marco.giorgi					
Modificato					
marco.giorgi					
Data di creazione	Scala	Materiale		Sp.	Peso (Kg)
25/05/2023	1:8				152,060

Note

Descrizione completa
MODULO 100 A1 - SK.3 - POWER TECH 4"
ERP MET -IT CS R2 MODULO 2

DATI TECNICI E MISURE NON SONO IMPEGNATIVE. LA DITTA SI RISERVA IL DIRITTO DI EVENTUALI VARIAZIONI SENZA L'OBBLIGO DI PREAVVISO. SI DECLINA OGNI RESPONSABILITÀ PER EVENTUALI INESATTEZZE CONTENUTE NEL PRESENTE OPUSCOLO SE DOVUTE AD ERRORI DI STAMPA O DI TRASCRIZIONE. TUTTI I DIRITTI SONO RISERVATI. NESSUNA PARTE DI QUESTO DOCUMENTO PUÒ ESSERE RIPRODOTTA, MEMORIZZATA IN SISTEMI DI ARCHIVIO O TRASMessa IN QUALSIASI FORMA O MEZZO ELETTRONICO, MECCANICO, FOTOCOPIA O ALTRO SENZA LA PREVENTIVA AUTORIZZAZIONE DELLA DITTA.



tecnologia nel calore dal 1959

Codice

Revisione

A01NA182KA01

00

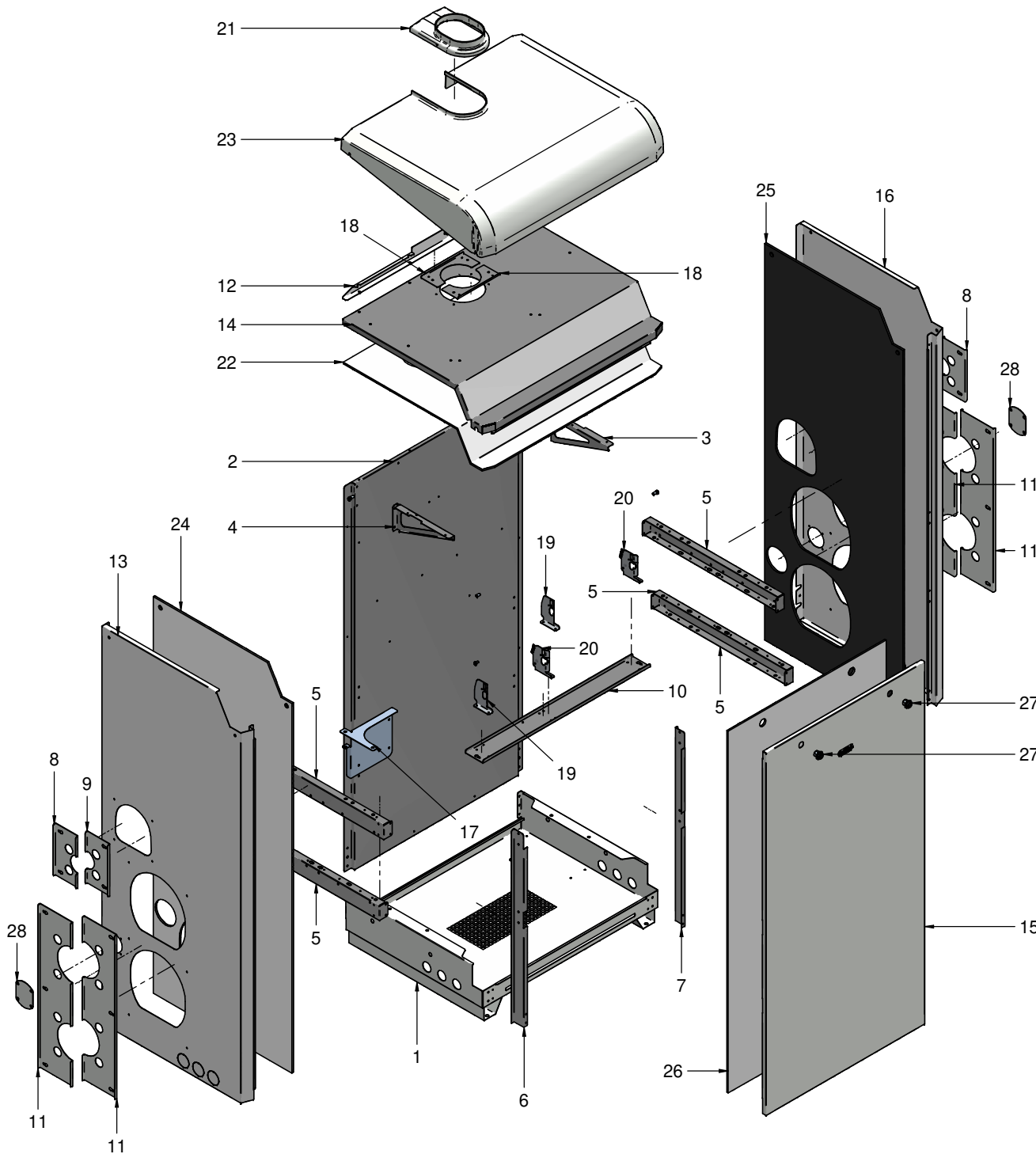

N°	Codice	Descrizione	Qt.
1	12-02111	BASAMENTO COMPLETO	1
2	12-02284	TELAIO COMPLETO	1
3	15-01353	STAFFA DESTRA RINFORZO TESTATA SUP. R1K 100	1
4	15-01462	STAFFA SINISTRA RINFORZO TESTATA INF.	1
5	15-01480	STAFFA DX / SX SUPPORTO COLLETTORI	4
6	15-01484	STAFFA SX FISSAGGIO TRAVERSE COLLETTORI	1
7	15-01485	STAFFA DX FISSAGGIO TRAVERSE COLLETTORI	1
8	15-01488	PARATIA SX GAS	2
9	15-01489	PARATIA DX GAS	1
10	15-01558	TRAVERSA PORTA QUADRO	1
11	15-01566	PARATIA DX-SX LATERALE MANTELLO	4
12	15-01672	STAFFA POSTERIORE TESTATA	1
13	15-01676	LATERALE SX MANTELLO	1
14	15-01679	TESTATA SUPERIORE	1
15	15-01680	FRONTALE MANTELLO	1
16	15-01688	LATERALE DX MANTELLO	1
17	15-01703	STAFFA SUPPORTO SCATOLA GEWISS	1
18	15-01767	STAFFA DX / SX FISSAGGIO SCARICO UNICO	2
19	15-01971	STAFFA SINISTRA QUADRO	2
20	15-01972	STAFFA DESTRA QUADRO	2
21	35-00118	COPERCHIO ANTIPIOGGIO GRIGIO RAL7035	1
22	35-00159	COIBENTAZIONE TESTATA	1
23	35-00183	COPERCHIO IN TERMOFORMATO	1
24	35-00195	COIBENTAZIONE LATERALI SX MANTELLO	1
25	35-00196	COIBENTAZIONE LATERALE DX MANTELLO	1
26	35-00206	COIBENTAZIONE SPORTELLO	1
27	89152NA	SERRATURA CROMATA PER BOX	2
28	89207NA	TAPPO M/R SANITARI MODULI	2

Disegnatore	Rev.	data revisione	Autore revisione	Descrizione revisione
marco.giorgi	01	26/11/2019	Marco Giorgi	SOSTITUIRE STAFFE QUADRO
Modificato				
marco.giorgi				
Data di creazione	Scala	Materiale	Sp.	Peso (Kg)
17/04/2018	1:12			62,027

Note

Descrizione completa
BOX DOPPIO MODULO 2
COLLETTORI 4" S.U.

tecnologia nel calore dal 1959

Codice	Revisione
35-00216	01

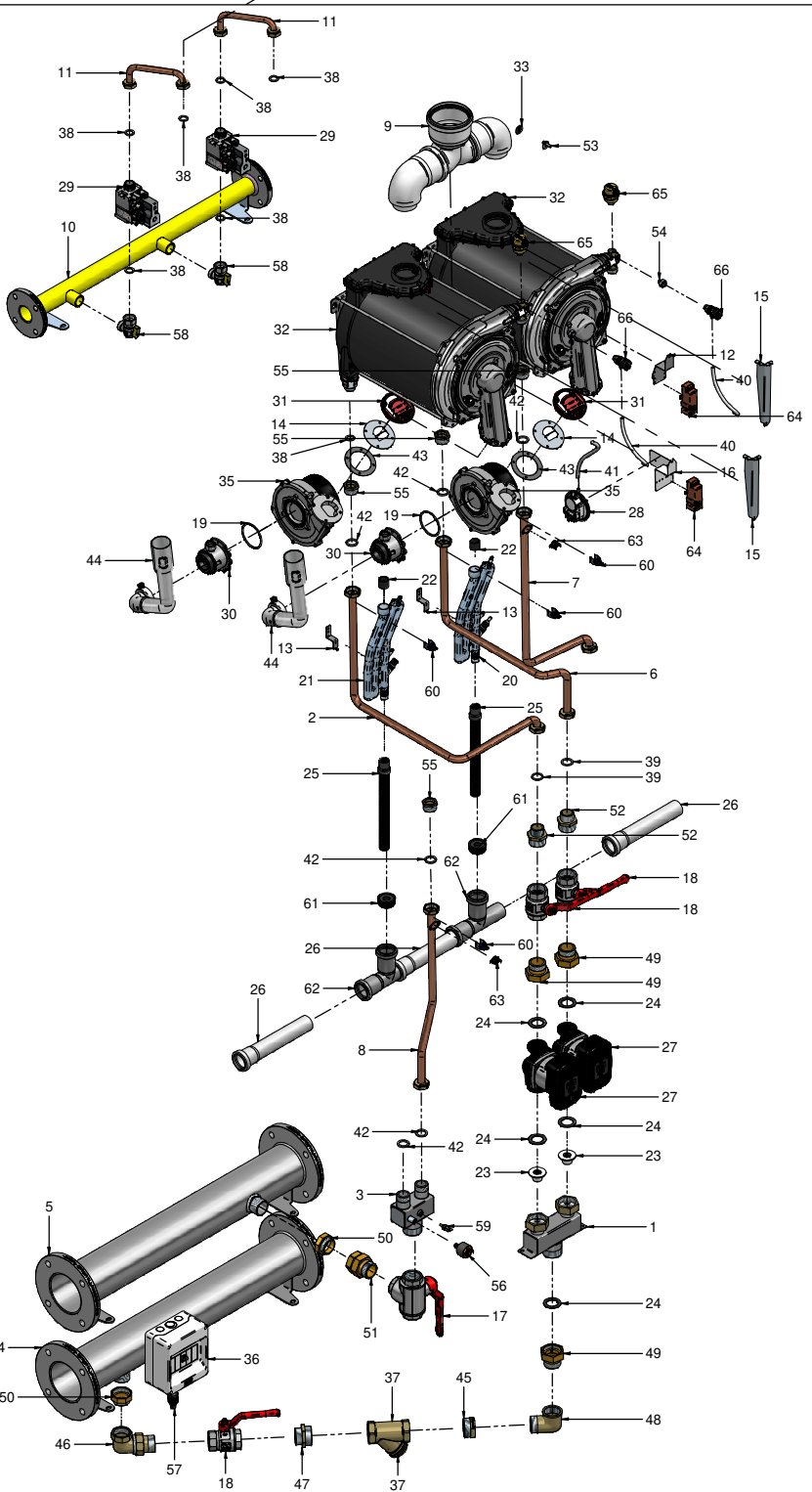

N°	Codice	Descrizione	Qt.	N°	Codice	Descrizione	Qt.
49	55-00024	RIDUZIONE CON CALOTTA 1"1/2 F / 1"1/4 M	3	1	12-01866	COLLETTORE RITORNO	1
50	55-00041	RIDUZIONE ESAGONALE 1" 1/2" F - 1" 1/4 M	2	2	12-01963	TUBO Ø18 RITORNO (A)	1
51	55-00059	RACCORDO 3PZ. DRITTO 1"1/4 MF OT c/O-RING	1	3	12-02014	COLLETTORE MANDATA	1
52	55-00154	RIDUZIONE 1"1/4 - 1"	2	4	12-02046	COLLETTORE 4" RITORNO L=805	1
53	55-00619	PRESA DI PRESSIONE	1	5	12-02047	COLLETTORE 4" MANDATA L=805	1
54	56048LA	RIDUZIONE 1/4" F / 1/8" M	1	6	12-02107	TUBO Ø18 RITORNO (B)	1
55	56054LA	RIDUZIONE 1" M - 3/4" F	4	7	12-02108	TUBO Ø18 MANDATA (A)	1
56	59015LA	PRESSOSTATO ACQUA PC 5411 OTTONE	1	8	12-02109	TUBO Ø18 MANDATA (B)	1
57	67003LA	RUBINETTO DI SCARICO RSC/G 1/2"	1	9	12-02231	KIT FUMI UNICO DN100 - PP BIANCO	1
58	67035LA	VALVOLA A SFERA GAS 3/4" A SQUADRA	2	10	12-02339	COLLETTORE GAS 1" 1/2 L=805	1
59	73507LA	SONDA BIANCA 1/8" IMMERSA	1	11	12-02340	TUBO Ø18 ENTRATA GAS	2
60	73516LA	SENSORE A CLIP BLU PER TUBI Ø17 Ø18	4	12	15-00996	PIASTRINO TRASFORMATORE	2
61	84203LA	TAPPO NERO 40x26/30/32	2	13	15-01461	PIASTRINO SUPPORTO SIFONE	1
62	84240LA	RACCORDO "T" NIPREN 87-30 BRAGA 40/40	2	14	15-01624	FLANGIA BRUCIATORE	2
63	86006LA	TERMOSTATO SICUREZZA 95C°	2	15	15-01673	STAFFA SUPPORTO SCAMBIATORE SK1 50	2
64	88023LA	TRASFORMATORE AC 230VAC 50-60HZ	2	16	15-01763	PIASTRINO TRASFORMATORE-PRESSOSTATO	1
65	96012LA	VALVOLA JOLLY SFOGO ARIA 3/8"	2	17	25-00069	VALVOLA 3 VIE 1"1/4 FFF LEVA ROSSA DRITTA	1
66	96055LA	VALVOLA SFOGO ARIA 1/4 TESTA METALLICA	2	18	25-00071	VALVOLA SFERA 1"1/4 FF LEVA ROSSA	3

19	25-00386	OR VENTURI Ø62x3	2
20	25-00520	SIFONE IN POLIPROPILENE CHIUSO	1
21	25-00525	SIFONE IN POLIPROPILENE	1
22	25-00526	TERMINALE SCARICO CONDENZA SCAMBIATORE	2
23	25-00530	VALVOLA NON RITORNO 1"1/2 FO020 DN20	2
24	25-00549	GUARNIZIONE 1"1/2 EPDM 44.5x30x2	5
25	25-00605	TUBO SCARICO CONDENZA LAVORATO I0 150 mm	2
26	25-00612	TUBO BICCHIERE NIPREN GRIGIO40x2mt MF	3
27	25-01111	CIRCOLATORE GPA25-11H	2
28	30-00024	PRESSOSTATO ARIA 3.28 - 2.98	1
29	30-00134	VALVOLA GAS 848 SIGMA	2
30	30-00214	VENTURI METANO R2K50	2
31	30-00286	GUARNIZIONE DI TENUTA CON CLAPET	2
32	30-00334	SCAMBIATORE RADIANT SK1.2 50	2
33	35-00275	COIBENTAZIONE ADESIVA PER PRESA DI PRESS.	1
34	40-00140	CAVO ALIMENTAZIONE ROBUR	1
35	40-00244	ELETTOVENTILATORE RG128/1300	2
36	41-00435	SCATOLA GEWISS ASSEMBLATA	1
37	41036LA	FILTRO RACCOGLI IMPURITA' 1 1/2" F	1
38	43001LA	GUARNIZIONE 3/4"	7
39	43005LA	GUARNIZIONE Ø 30x23x2 1"	2
40	43018LA	TUBO SILICONE TRASPARENTE Ø 8	2
41	43018LA	TUBO SILICONE TRASPARENTE Ø 8	1
42	43178LA	GUARNIZIONE D.30x23x3 1"	6
43	43278LA	GUARNIZIONE FLANGIA CONDENSAZIONE Ø82	2
44	50-00397	SILENZIATORE COMBI-TECH MONTAGGIO SINISTRO	2
45	55-00018	RIDUZIONE 1 1/2" M 1 1/4" F	1
46	55-00020	RACCORDO 3 PEZZI CURVO 1"1/4MF	1
47	55-00022	NIPPLES 1"1/2 M / 1"1/4 M	1
48	55-00023	GOMITO 1 1/4" M 1 1/2" F	1

Disegnatore	Rev.	data revisione	Autore revisione	Descrizione revisione
marco.giorgi				
Modificato				
marco.giorgi				
Data di creazione	Scala	Materiale	Sp.	Peso (Kg)
25/05/2023	1:3			
Note				
Descrizione completa MODULO 100 A1 - SK.3 - POWER TECH 4" ERP MET -IT CS R2 MODULO 2				



tecnologia nel calore dal 1959

Codice Revisione
A01NA182KA01 00

N°	Codice	Descrizione	Qt.
1	13-00355	FONDO SCAMBIATORE RADIANT R1K 50 CON TERMINALE FORATO 1/8"	1
2	13-00376	FRONTALE SCAMBIATORE RADIANT R1K 50 SK1.2	1
3	25-00312	OR PORTINA	1
4	30-00104	FIBRA CERAMICA FONDO NUTEC - RAD001	1
5	30-00131	MATERASSINO CERAMICO	1
6	30-00325	FIBRA CERAMICA TONDA Sp.30mm NUTEC	1
7	35026LA	GUARNIZIONE PER ELETTRODI ISO/INOX	2
8	40-00127	ELETTRODO ACCENSIONE c/CAVO R2K - 08220158_00B	1
9	40-00128	ELETTRODO RIVELAZIONE c/CAVO R2K - 08220154_00B	1
10	55-00137	GUARNIZIONE 74x61 sp 17 EPDM	1
11	73517LA	TERMOFUSIBILE ROSSO ISTMQ 102 °C	1

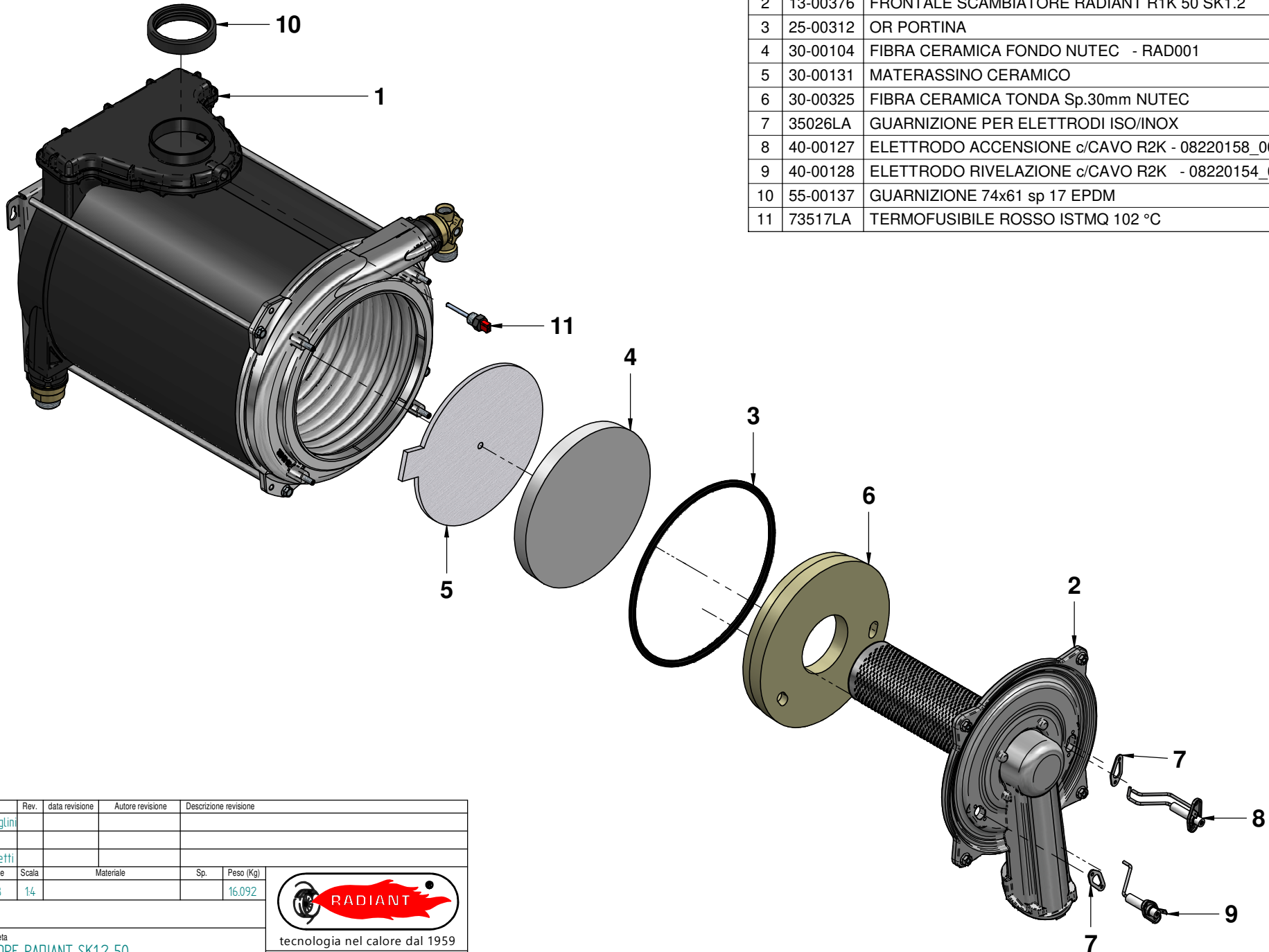

Disegnatore	Rev.	data revisione	Autore revisione	Descrizione revisione
cristian.pazzaglini				
Modificato				
francesco.bonetti				
Data di creazione	Scala	Materiale	Sp.	Peso (Kg)
07/03/2018	14			16.092
Note				
Descrizione completa SCAMBIATORE RADIANT SK1.2 50 MONOTERMICO - c/ TERMINALE FORATO 1/8"				
 tecnologia nel calore dal 1959				
Codice		Revisione		
30-00334		00		

PRODOTTORE E NECESSARI NON SONO TRAPPORTATI IN TUTTI I PAESI E SOTTO SOGGIACONO LE CONDIZIONI IMPOSTATE DALLO STATO DI PRODOTTORE. IL CLIENTE NON E' RESPONSABILE PER QUALSIASI INUTILIZZAZIONE. CONTATTARE NEL PRESENTE SPECIFICAZIONE SE SONO IN ERRORI DI STAMPA O DI TRASCRIZIONE. TUTTI I DIRITTI SONO RISERVATI. NESSUNA PARTE DI QUESTO DOCUMENTO PUO' ESSERE RIPRODOTTA, FOTOCOPIATA O IN UNO DEI SISTEMI DI ARCHIVIO E TRAMISSE IN QUALSIASI FORMA O MEZZO ELETTRONICO, MECCANICO, FOTOCOPIA O IN TUTTI I SISTEMI DI PRESENTAZIONE AUTOMATICA DELLA DATA.

N°	Codice	Descrizione	Qt.
1*	31339LA	CAVO SONDA SANITARIO	1
2	40-00402	INTERRUTTORE ON/OFF BTDIN45 1P+ N 6A 4.5KA	1
3	40-00404	SCATOLA GEWISS 6M IP40 140x155x85	1
4	40-00543	MORSETTIERA DI MESSA A TERRA PER GUIDA DIN	1
5*	40-00663	CAVO MODBUS	1
6*	40-00664	CAVO ALIMENTAZIONE IG	1
7	50082LA	VIKING - MORSETTO 4MMQ	4

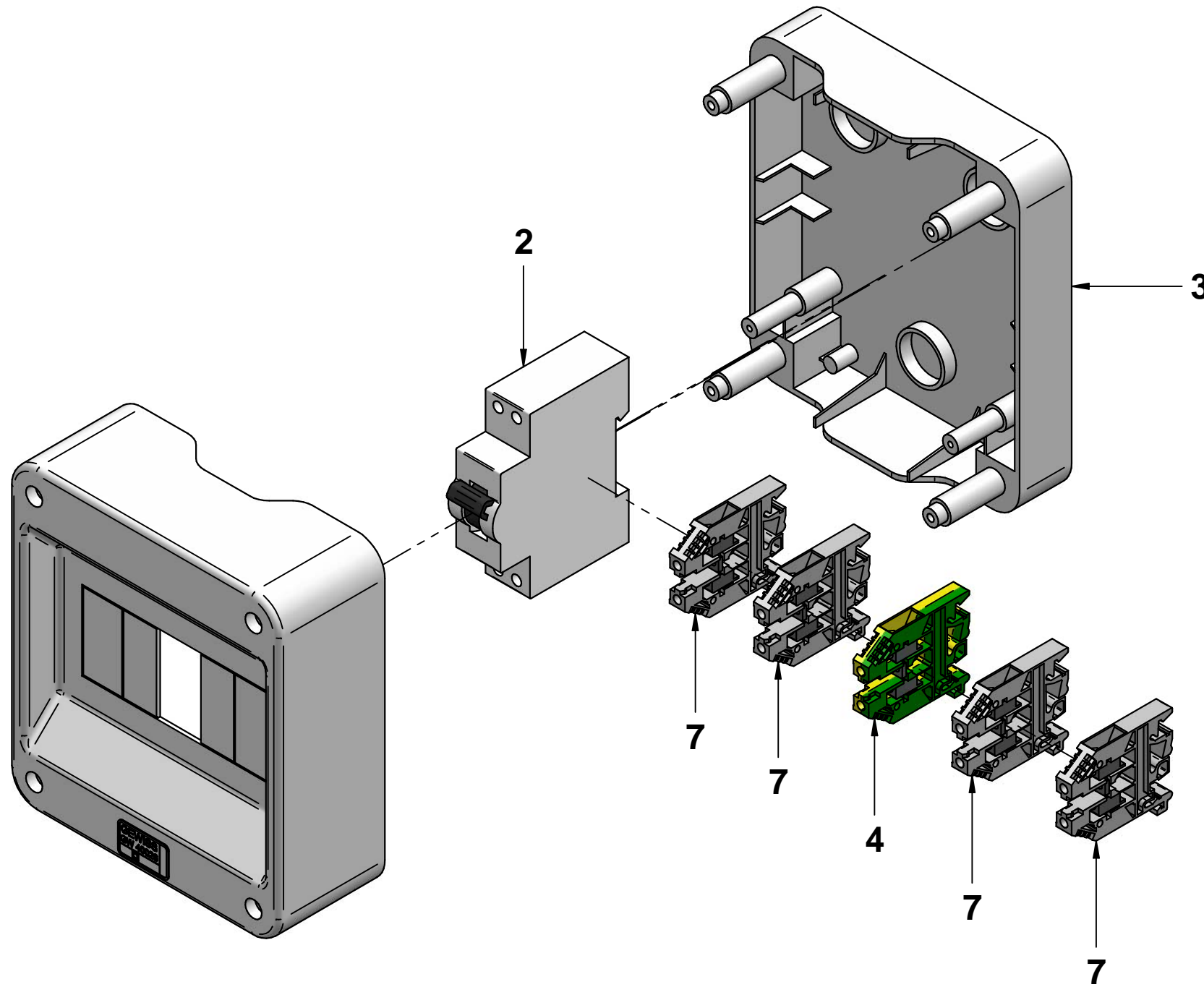

Disegnatore	Rev.	data revisione	Autore revisione	Descrizione revisione
marco.giorgi				
Modificato				
marco.giorgi				
Data di creazione	Scala	Materiale	Sp.	Peso (Kg)
28/06/2021	1:2			,579
Note				
Descrizione completa SCATOLA GEWISS ASSEMBLATA MODULI A				
				Revisione
tecnologia nel calore dal 1959				
Codice			Revisione	
41-00435			00	

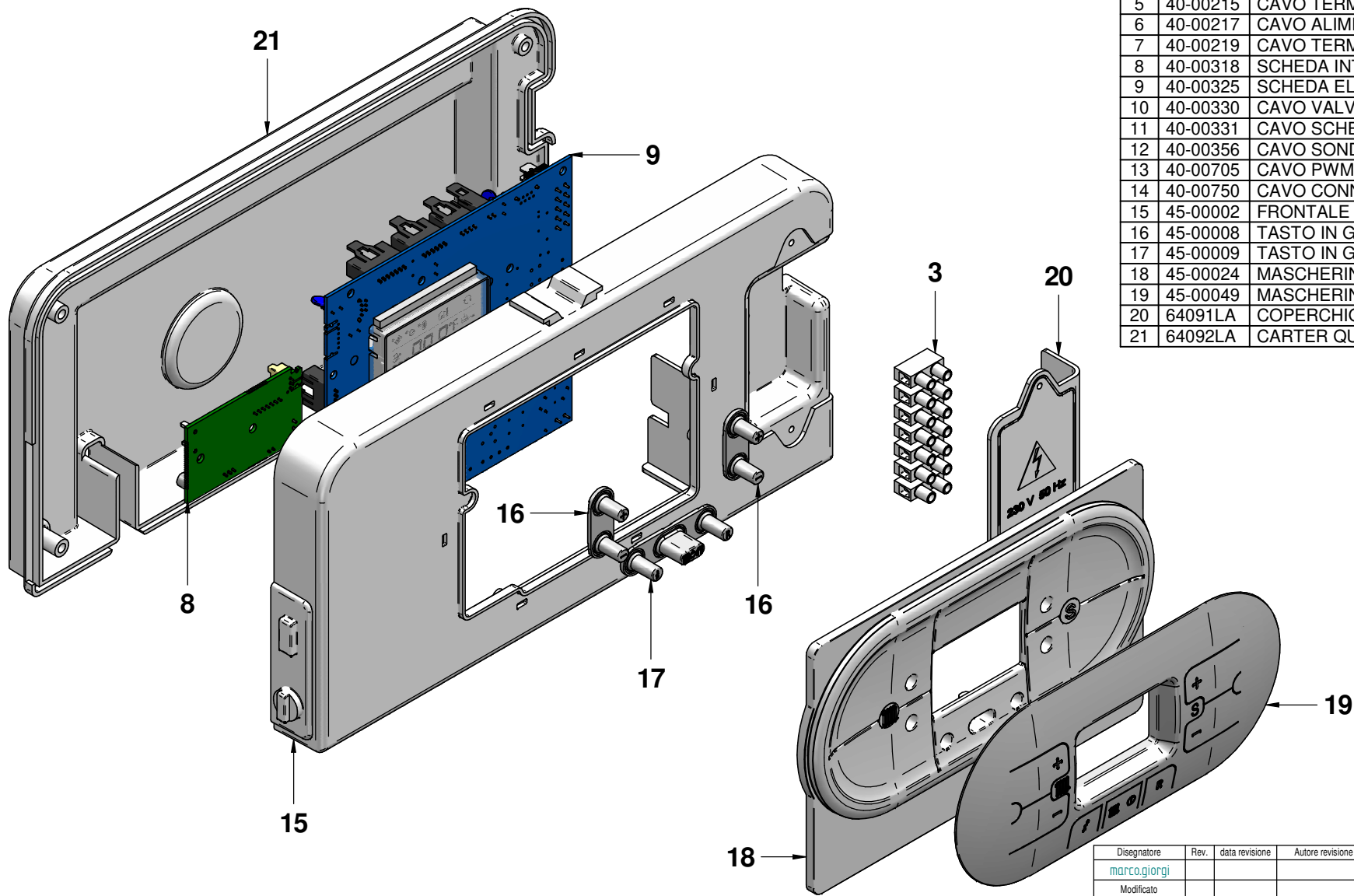

N°	Codice	Descrizione	Qt.
1	31380LA	CAVO ELETTROVENTILATORE	1
2	40-00097	CAVO PRESSOSTATO ACQUA	1
3	40-00103	CAVO ALIMENTAZIONE	1
4	40-00107	CAVO SCHEDE MODULAZIONE TELAIO	1
5	40-00215	CAVO TERMOSTATO SICUREZZA	1
6	40-00217	CAVO ALIMENTAZIONE/ELETTROV. R2K	1
7	40-00219	CAVO TERMOSTATO FUMI	1
8	40-00318	SCHEDE INTERFACCIA MODBUS / CASCATE	1
9	40-00325	SCHEDE ELETTRONICA R1K100	1
10	40-00330	CAVO VALVOLA GAS/TRASFORMAT.	1
11	40-00331	CAVO SCHEDE MODBUS	1
12	40-00356	CAVO Sonda RISCALDAMENTO CON	1
13	40-00705	CAVO PWM SHINHOO E Sonda RITORNO	1
14	40-00750	CAVO CONNETTORE CIRCOLATORE SHINHOO	1
15	45-00002	FRONTALE QUADRO R1/R2/R3	1
16	45-00008	TASTO IN GOMMA "+/-" MASK R2/R3	2
17	45-00009	TASTO IN GOMMA "S/ON/R" MASK R2/R3	1
18	45-00024	MASCHERINA QUADRO R2	1
19	45-00049	MASCHERINA COPRI QUADRO R2	1
20	64091LA	COPERCHIO MORSETTIERA OBLO'	1
21	64092LA	CARTER QUADRO OBLO'	1

Disegnatore	Rev.	data revisione	Autore revisione	Descrizione revisione
marco.giorgi				
Modificato				
marco.giorgi				
Data di creazione	Scala	Materiale	Sp.	Peso (Kg)
16/05/2023	1:1			,232
Note				
Descrizione completa				
QUADRO COMPLETO ASSEMBLATO MASTER				
MODULO 100 A-R				
 tecnologia nel calore dal 1959				
Codice				Revisione
41-00512				00

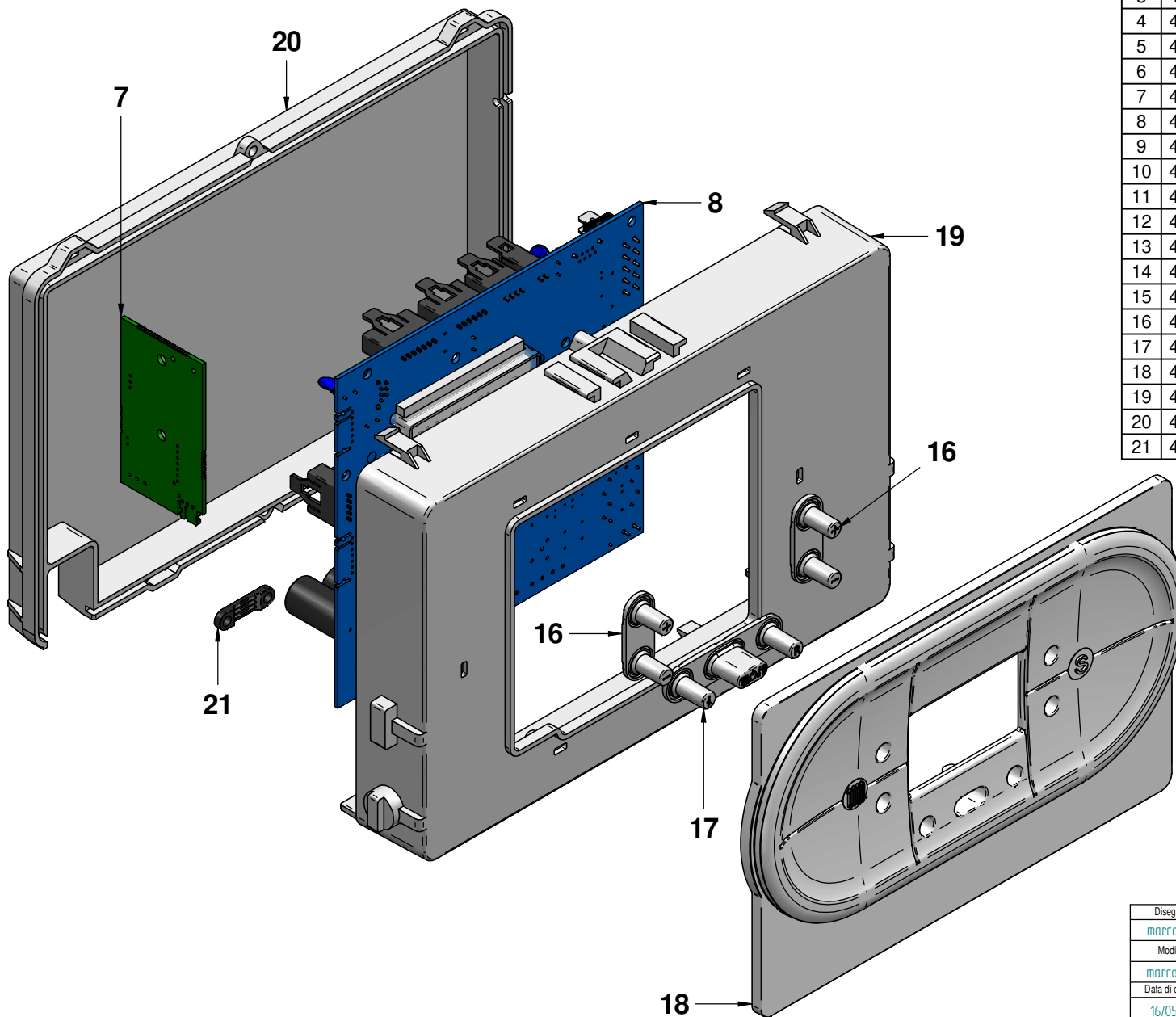

N°	Codice	Descrizione	Qt.
1	31352LA	CAVO SONDA SANITARIO - R DT/DT2	1
2	40-00107	CAVO SCHEDE MODULAZIONE TELAIO	1
3	40-00215	CAVO TERMOSTATO SICUREZZA	1
4	40-00217	CAVO ALIMENTAZIONE/ELETTROV. R2K	1
5	40-00218	CAVO ELETTROVENTILATORE	1
6	40-00219	CAVO TERMOSTATO FUMI	1
7	40-00318	SCHEDE INTERFACCIA MODBUS / CASCADE	1
8	40-00325	SCHEDE ELETTRONICA R1K100	1
9	40-00329	CAVO ALIMENTAZIONE SCHEDE SLAVE	1
10	40-00330	CAVO VALVOLA GAS/TRASFORMAT.	1
11	40-00331	CAVO SCHEDE MODBUS	1
12	40-00332	CAVO COLLEGAMENTO SCHEDE MASTER SLAVE	1
13	40-00333	CAVO PONTE PRESS. ACQUA/SCHEDE SLAVE	1
14	40-00705	CAVO PWM SHINHOO E SONDA RITORNO	1
15	40-00750	CAVO CONNETTORE CIRCOLATORE SHINOO	1
16	45-00008	TASTO IN GOMMA "+/-" MASK R2/R3	2
17	45-00009	TASTO IN GOMMA "S/ON/R" MASK R2/R3	1
18	45-00024	MASCHERINA QUADRO R2	1
19	45-00032	FRONTALE QUADRO - FORO GRANDE R5 - VS	1
20	45-00033	FONDO QUADRO	1
21	45-00051	MORSETTO SERRACAPO	1

Disegnatore	Rev.	data revisione	Autore revisione	Descrizione revisione
marco.giorgi				
Modificato				
marco.giorgi				
Data di creazione	Scala	Materiale	Sp.	Peso (Kg)
16/05/2023	1:15			,399
Note				
Descrizione completa				
QUADRO COMPLETO ASSEMBLATO SLAVE				
MODULO 100 A-R				
				
tecnologia nel calore dal 1959				
Codice			Revisione	
41-00513			00	