

VISTA A

VISTA B

Disegnatore	Rev.	data revisione	Autore revisione	Descrizione revisione
francesco.bonetti	01	30/05/2023	Francesco Bonetti	aggiunta clapet portina scambiatore
Modificato				
francesco.bonetti				
Data di creazione	Scala	Materiale	Sp.	Peso (Kg)
02/05/2023	18			
Note				
M007A008				
Descrizione completa				
R1KG 240 R1				
MET - ERP - SKM14 - MIAH410 - R2 - B3 - V2				



tecnologia nel calore dal 1959

Codice Revisione
A012A1F2AD01 01

N°	Codice	Descrizione	Qt.	N°	Codice	Descrizione	Qt.
1	12-03192	COLLETORE GAS COMPLETO	1	32	38525LA	FASCETTA BIFILARE A MOLLA 24.4 -26	13
2	12-03193	KIT CASCATA DN160 SISTEMA VERTICALE A 90°	1	33	40-00594	ELETTROVENTILATORE R1K 57/59	4
3	12-03195	TUBO Ø18 MANDATA	4	34	40-00756	PRESSACAVO PA6.6 PG11 GRIGIO	2
4	12-03196	TUBO Ø18 RITORNO	4	35	43001LA	GUARNIZIONE 3/4"	28
5	12-03197	TUBO Ø14 70X25 C3/4"	4	36	43005LA	GUARNIZIONE Ø 30x23x2 1"	12
6	12-03198	TUBO Ø18 RITORNO CIRCOLATORE	4	37	43009LA	GUARNIZIONE IN SILICONE ROSSO TUBO Ø18	8
7	12-03280	STAFFA SUPPORTO CIRCOLATORE COMPLETA	4	38	43278LA	GUARNIZIONE FLANGIA CONDENSAZIONE Ø82	4
8	15-00996	PIASTRINO TRASFORMATORE	4	39	45-00113	SCARICO FUMI	4
9	15-02343	FLANGIA BRUCIATORE	1	40	50-00469	SILENZIATORE	4
10	25-00065	SIFONE COMPLETO	4	41	50055LA	PRESSACAVO NYLON PG16 BM3200	3
11	25-00070	RUBINETTO GAS 3/4"MF DRITTO LEVAaFARF- 11E554114	4	42	50056LA	GHIERA NYLON PG16 GRIGIA	3
12	25-00431	VALVOLA SFOGO ARIA 1/2" CST	2	43	55-00137	GUARNIZIONE 74x61 sp 17 EPDM	4
13	25-00530	VALVOLA NON RITORNO 1"1/2 FO020 DN20	4	44*	55-00372	VITE 4x8 SP Zinc.Fil.Plastica	2
14	25-00531	GUARNIZIONE 1"1/2 EPDM 44.5x30x3	4	45*	55-00594	VITE M6X12 ZINCATA FLANGIA LISCIA	5
15	25-00549	GUARNIZIONE 1"1/2 EPDM 44.5x30x2	8	46*	55-00652	VITE TRILOBATA 5X12 TORX T25	16
16	25-00888	VALVOLA SFOGO ARIA 3/8" T. METALLICA	4	47	55-00759	OR 70,00x3 EPDM	4
17	25-01111	CIRCOLATORE GPA25-11H	4	48	55-00877	CALOTTA 1" 1/2 OT E.51x20 Ø41	4
18	25-01115	NEUTRALIZZATORE DI CONDENSA COMPLETO	1	49	55-00879	TUBO IN GOMMA Ø24 Sp.4mm H=50	1
19	25-01135	COLLETORE COMPLETO COIBENTATO	1	50	59015LA	PRESSOSTATO ACQUA PC 5411 OTTONE	4
20	30-00134	VALVOLA GAS 848 SIGMA	4	51	65516LA	BOCCHETTONE 1" OTTONE 44.5x40 CON CALOTTA 1"-1/2	4
21	30-00262	PRESSOSTATO ARIA 730Pa off - 680Pa on	1	52	67003LA	RUBINETTO DI SCARICO RSC/G 1/2"	2
22	30-00286	GUARNIZIONE DI TENUTA CON CLAPET	4	53	68244LA	RACCORDO ATTACCO SIFONE	4
23	30-00424	VENTURI METANO	4	54	73516LA	SENSORE A CLIP BLU PER TUBI Ø17 Ø18	4
24	30-00456	SCAMBIATORE RADIANT SK1 60 MONOTERMICO	4	55	73517LA	TERMOFUSIBILE ROSSO ISTMQ 102 °C	4
25	30-00457	TUBO SCARICO CONDENSA SCAMBIATORE 4	1	56	83403LP	TRONCHETTO L10 Ø18 RACC SANIT. FRED.-V.3VIE	4
26	30-00458	TUBO SCARICO CONDENSA SCAMBIATORE 3	1	57	86006LA	TERMOSTATO SICUREZZA 95C°	4
27	30-00459	TUBO SCARICO CONDENSA SCAMBIATORE 2	1	58	88023LA	TRASFORMATORE AC 230VAC 50-60HZ	4
28	30-00460	TUBO SCARICO CONDENSA SCAMBIATORE 1	1				
29	30-00461	TUBO SCARICO CONDENSA SCAMBIATORE / SIFONE	3				
30	30-00462	TUBO SCARICO CONDENSASCARICO FUMI	1				
31	34001LA	CONTRODADO 1/2" E24	3				

Disegnatore	Rev.	data revisione	Autore revisione	Descrizione revisione
francesco.bonetti	01	30/05/2023	Francesco Bonetti	aggiunta clapet portina scambiatore
Modificato				
francesco.bonetti				
Data di creazione	Scala	Materiale	Sp.	Peso (Kg)
02/05/2023	11			
Note				
M007A008				
Descrizione completa				
R1KG 240 R1				
MET - ERP - SKM14 - MIAH410 - R2 - B3 - V2				
				Revisione
tecnologia nel calore dal 1959				
Codice				
A012A1F2AD01				01

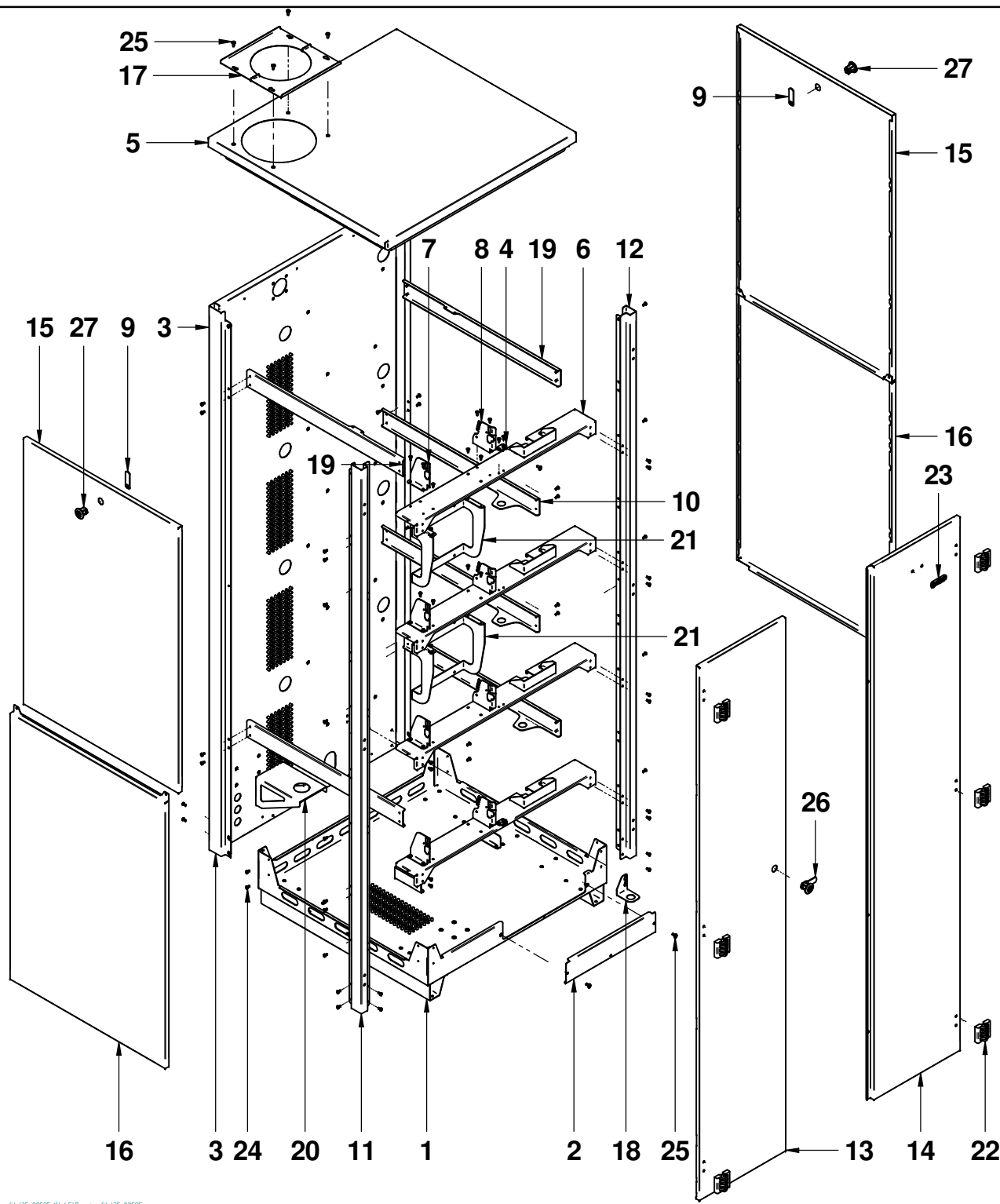

N°	Codice	Descrizione	Qt.
1	12-03188	BASAMENTO COMPLETO	1
2	12-03189	SPORTELLO COMPLETO BASAMENTO	1
3	12-03190	SCHIENALE COMPLETO	1
4	12-03191	PIASTRINO COMPLETO FISS. SPORTELLO DX	2
5	12-03288	TESTATA COMPLETA	1
6	12-03315	TRAVERSA STAFFE QUADRO COMPLETA	4
7	15-01363	STAFFA SINISTRA QUADRO SLAVE	4
8	15-01364	STAFFA DESTRA QUADRO SLAVE	4
9	15-02180	PIASTRINO SERRATURA	2
10	15-02266	TRAVERSA LATERALE DX / SX	3
11	15-02276	LONGHERONE ANTERIORE SX	1
12	15-02277	LONGHERONE ANTERIORE DX	1
13	15-02280	SPORTELLO SX MANTELLO	1
14	15-02281	SPORTELLO DX MANTELLO	1
15	15-02282	PANNELLO LATERALE SUPERIORE	2
16	15-02283	PANNELLO LATERALE INFERIORE	2
17	15-02284	STAFFA FISSAGGIO CAMINO	2
18	15-02289	PIASTRINO SIFONE SCARICO CONDENSA	1
19	15-02316	TRAVERSA LATERALE DX	3
20	15-02331	STAFFA SUPPORTO KIT FUMI	1
21	15-02339	STAFFA SUPPORTO SCATOLA GEWISS	2
22	55-00871	CERNIERA CFA.49 CON BUSSOLA M6	6
23	60-00536	MARCHIO PER OBLO' AD INNESTO	1
24	89137NA	VITE 4x8 T.CIL.CROCE ZINCATA 7687	98
25	89146LA	VITE M5x10	8
26	89152NA	SERRATURA CROMATA PER BOX	1
27	89152NA	SERRATURA CROMATA PER BOX	2

Disegnatore	Rev.	data revisione	Autore revisione	Descrizione revisione
francesco.bonetti	01	11/05/2023	Francesco Bonetti	cambiate staffe porta scatole GEWISS
Modificato				
francesco.bonetti				
Data di creazione	Scala	Materiale	Sp.	Peso (Kg)
16/01/2023	1:112			68,434
Note				
Descrizione completa CONTENITORE COMPLETO R1KG 240				



tecnologia nel calore dal 1959

Codice Revisione
35-00525 01

N°	Codice	Descrizione	Qt.
1	50-00188	SIFONE LONG JOHN	1
2	50-00192	CLAPET DN 80 O-RING E SIFONE	4
3	50-00485	SCARICO CON BOCCHETTA CONDENSA	1
4	50-00486	KIT COLLETTORE Ø160 C/ATTACCHI DN80 PPNERO	2
5	50-00487	GIUNTO F CON GHIERA E CLAPET DN80	4

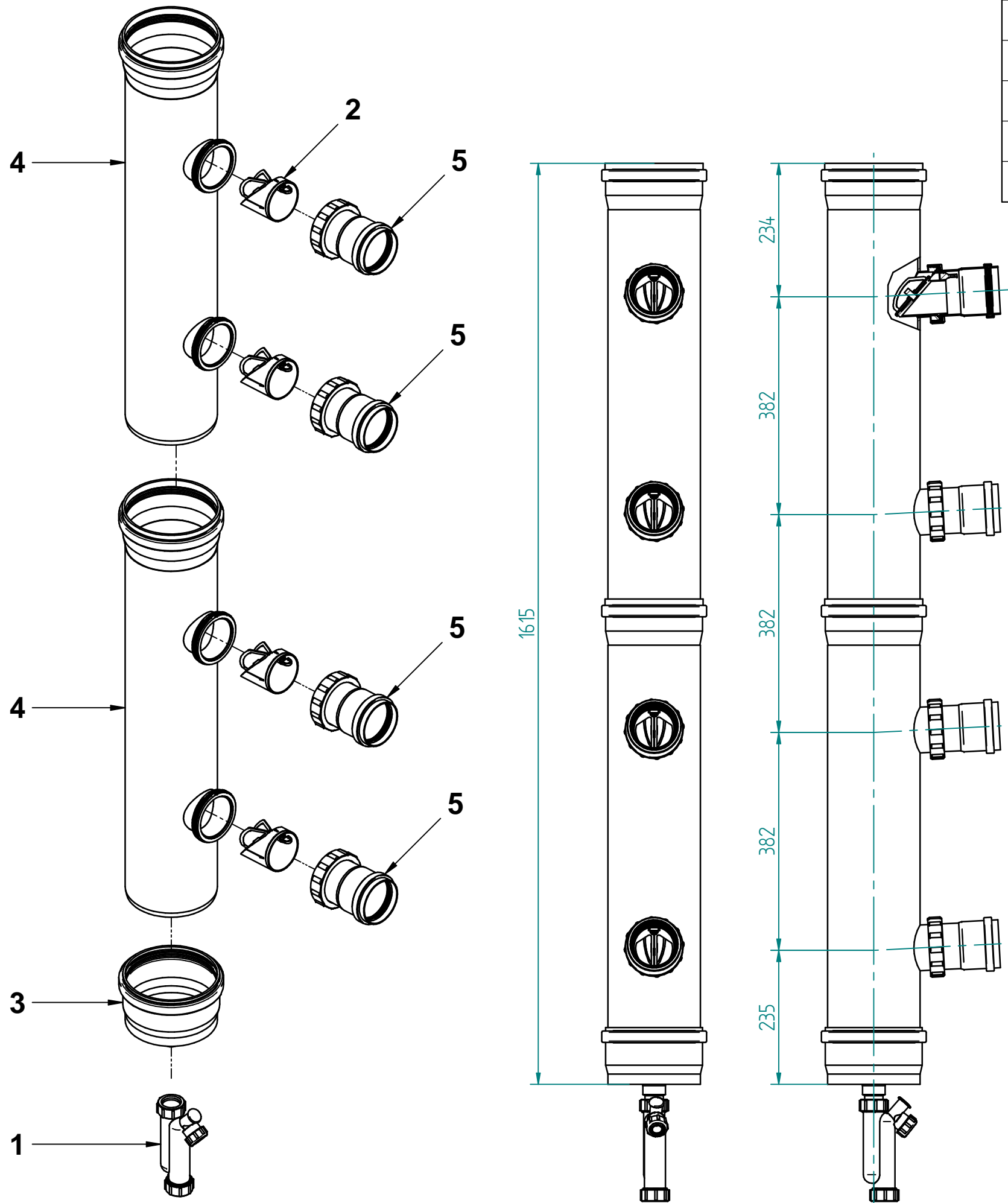

Disegnatore	Rev.	data revisione	Autore revisione	Descrizione revisione
francesco.bonetti				
Modificato				
francesco.bonetti				
Data di creazione	Scala	Materiale	Sp.	Peso (Kg)
22/12/2022	1:8			
Note				
Descrizione completa				
KIT CASCATA DN160 SISTEMA VERTICALE A 90° PP NERO MODULO 240KW				
 tecnologia nel calore dal 1959				
Codice				Revisione
12-03193				00

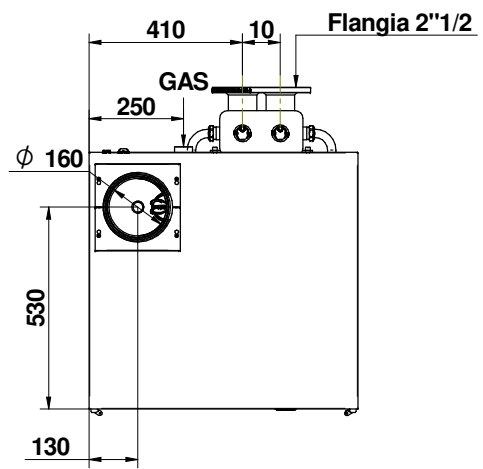
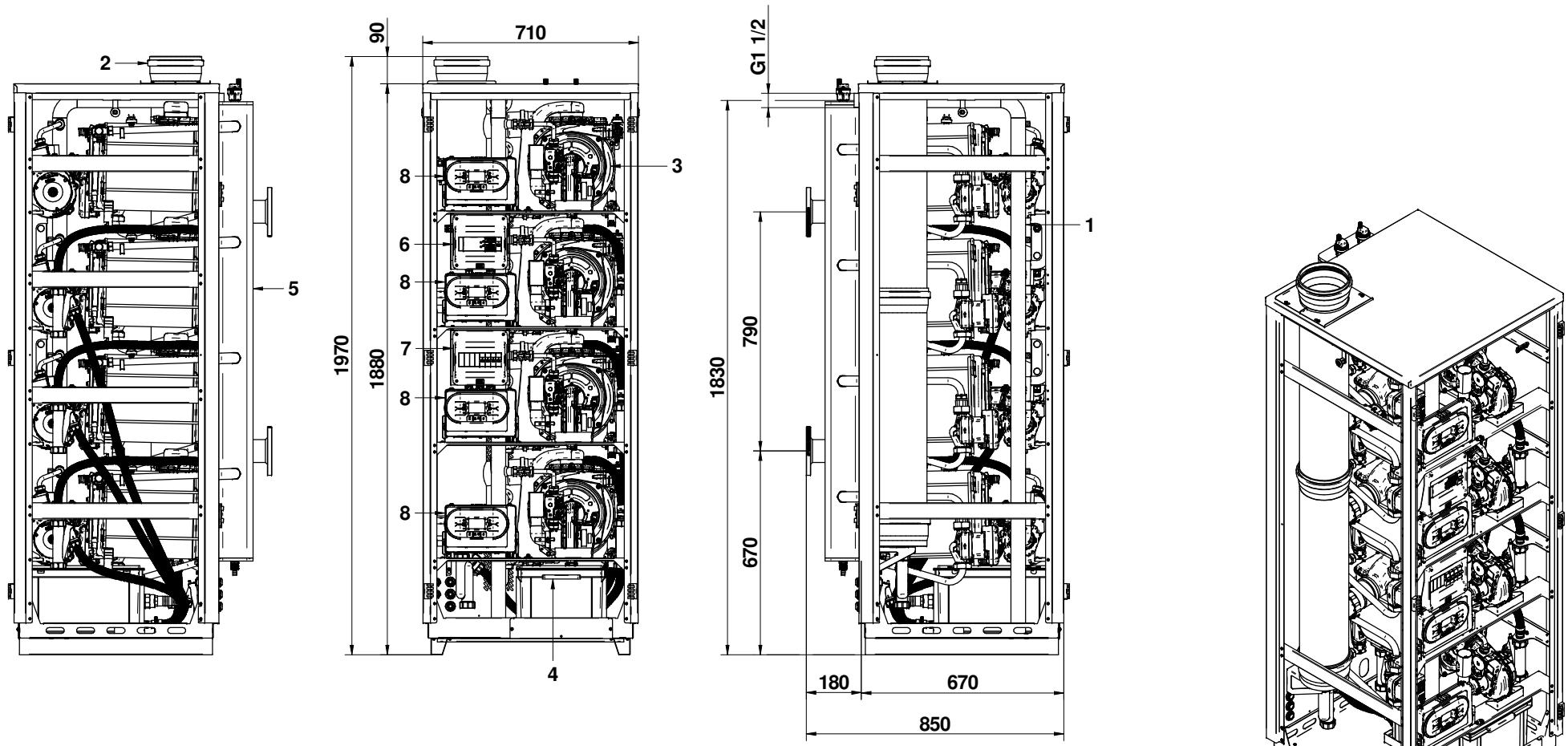

N°	Codice	Descrizione	Qt.
1	12-03192	COLLETTORE GAS COMPLETO	1
2	12-03193	KIT CASCATA DN160 SISTEMA VERTICALE A 90°	1
3	12-03194	SCAMBIATORE SK1 60 COMPLETO	4
4	25-01115	NEUTRALIZZATORE DI CONDENSA COMPLETO	1
5	25-01135	COLLETTORE COMPLETO COIBENTATO	1
6	41-00490	QUADRO GESTIONE CASCATA MODBUS	1
7	41-00492	QUADRO INTERRUOTORE SCAMBIATORE	1
8	41-00503	QUADRO COMPLETO ASSEMBLATO SLAVE	4

Disegnatore	Rev.	data revisione	Autore revisione	Descrizione revisione
francesco.bonetti				
Modificato				
francesco.bonetti				
Data di creazione	Scala	Materiale	Sp.	Peso (kg)
02/05/2023	1:10			
Note				
M007A008				
Descrizione completa				
R1KG 240 R1				
MET - ERP - SKM14 - MIAH4.10 - R2 - B3 - V2				
tecnologia nel calore dal 1959				Revisione
Codice				
A012A1F2AD01				00

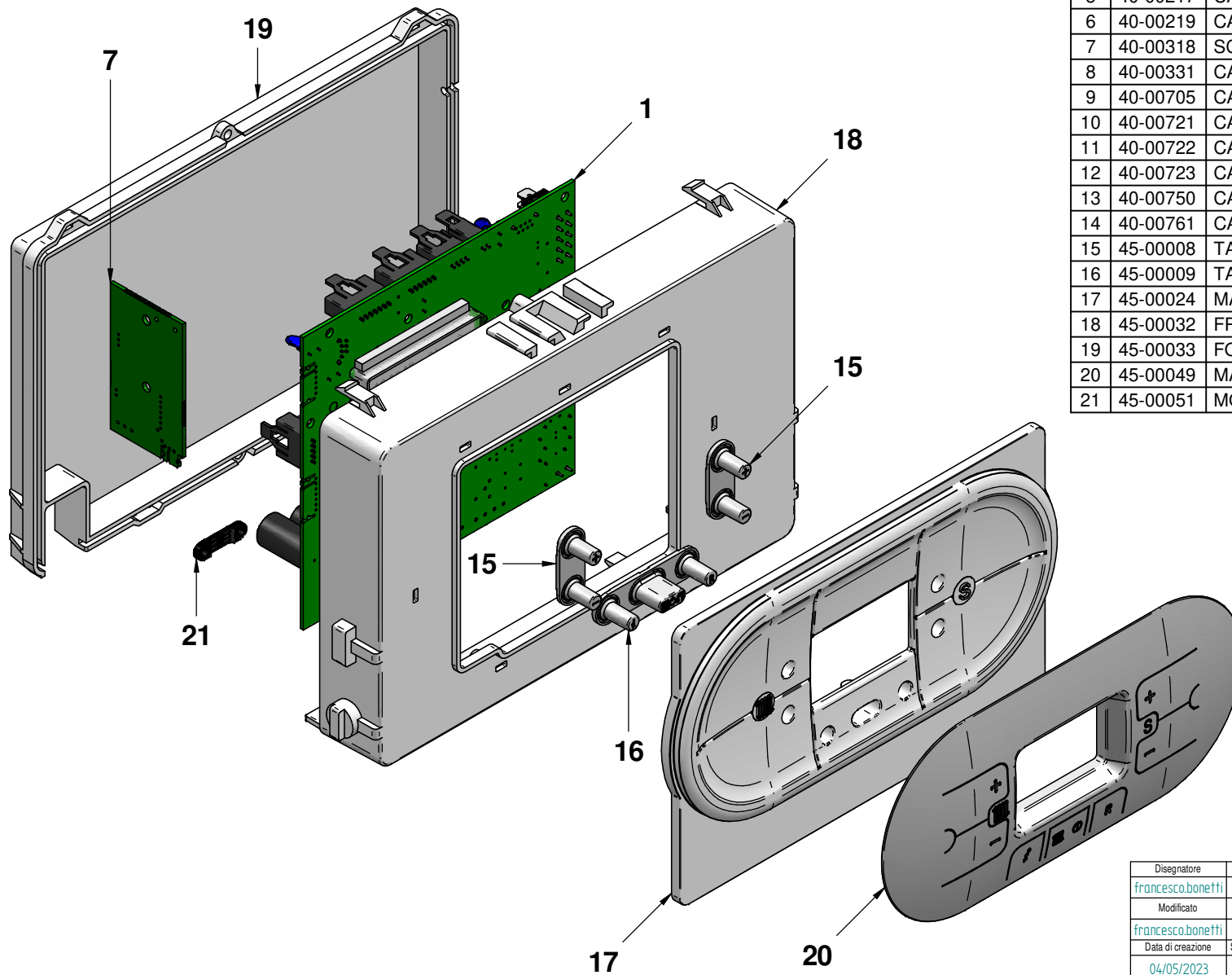

N°	Codice	Descrizione	Qt.
1	40-00077	SCHEDA ELETTRONICA QUADRO R2	1
2	40-00098	CAVO PRESSOSTATO ACQUA RBA	1
3	40-00103	CAVO ALIMENTAZIONE	1
4	40-00107	CAVO SCHEDA MODULAZIONE TELAIO	1
5	40-00217	CAVO ALIMENTAZIONE/ELETTROV. R2K	1
6	40-00219	CAVO TERMOSTATO FUMI	1
7	40-00318	SCHEDA INTERFACCIA MODBUS / CASCADE	1
8	40-00331	CAVO SCHEDA MODBUS	1
9	40-00705	CAVO PWM SHINHOO E Sonda RITORNO	1
10	40-00721	CAVO SCHEDA ELETTRONICA VALV. GAS / TRASF.	1
11	40-00722	CAVO ELETTROVENTILATORE PWM	1
12	40-00723	CAVO TERMOSTATO SICUREZZA	1
13	40-00750	CAVO CONNETTORE CIRCOLATORE SHINHOO	1
14	40-00761	CAVO Sonda RISCALDAMENTO + RESISTENZA	1
15	45-00008	TASTO IN GOMMA "+/-" MASK R2/R3 - 14210910010	2
16	45-00009	TASTO IN GOMMA "S/ON/R" MASK R2/R3 - 14210910011	1
17	45-00024	MASCHERINA QUADRO R2	1
18	45-00032	FRONTALE QUADRO - FORO GRANDE R5 - VS	1
19	45-00033	FONDO QUADRO	1
20	45-00049	MASCHERINA COPRI QUADRO R2	1
21	45-00051	MORSETTO SERRACAPO	2

Disegnatore	Rev.	data revisione	Autore revisione	Descrizione revisione
francesco.bonetti	01	04/05/2023	Francesco Bonetti	aggiunto copriquadro e sostituiti cavi per circolatore GPA25-11f
Modificato				
francesco.bonetti				
Data di creazione	Scala	Materiale	Sp.	Peso (Kg)
04/05/2023				

Note

Descrizione completa
QUADRO COMPLETO ASSEMBLATO SLAVE
R1KG 180 / R1KG 240



 tecnologia nel calore dal 1959

Codice: **41-00503** Revisione: **01**

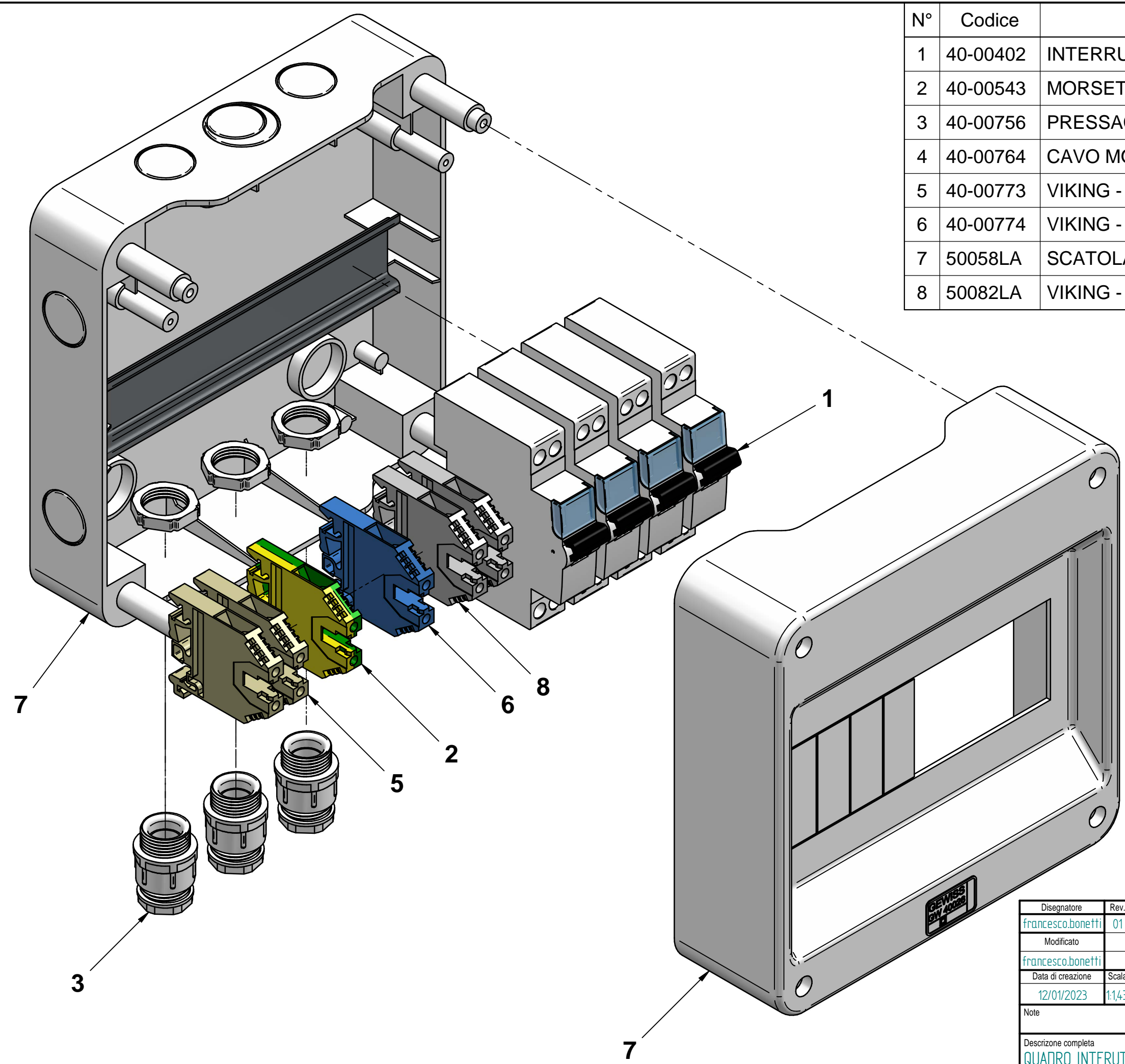

N°	Codice	Descrizione	Qt.
1	40-00402	INTERRUTTORE ON/OFF BTDIN45 1P+ N 6A 4.5KA	4
2	40-00543	MORSETTIERA DI MESSA A TERRA PER GUIDA DIN	1
3	40-00756	PRESSACAVO PA6.6 PG11 GRIGIO	3
4	40-00764	CAVO MODBUS CALDAIE R1KG 240	1
5	40-00773	VIKING - MORSETTO 4MMQ - MARRONE	2
6	40-00774	VIKING - MORSETTO 4MMQ - BLU	1
7	50058LA	SCATOLA ELETTRICA MODULO IP40 8M GW40026	1
8	50082LA	VIKING - MORSETTO 4MMQ	2

Disegnatore	Rev.	data revisione	Autore revisione	Descrizione revisione
francesco.bonetti	01	12/05/2023	Francesco Bonetti	cambiata scatola GEWISS da 40024 a 40026
Modificato				
francesco.bonetti				
Data di creazione	Scala	Materiale	Sp.	Peso (Kg)
12/01/2023	1:1,43			,856
Note				
Descrizione completa				
QUADRO INTERRUTTORE SCAMBIATORE R1KG 240				
 tecnologia nel calore dal 1959				
Codice				Revisione
41-00492				01

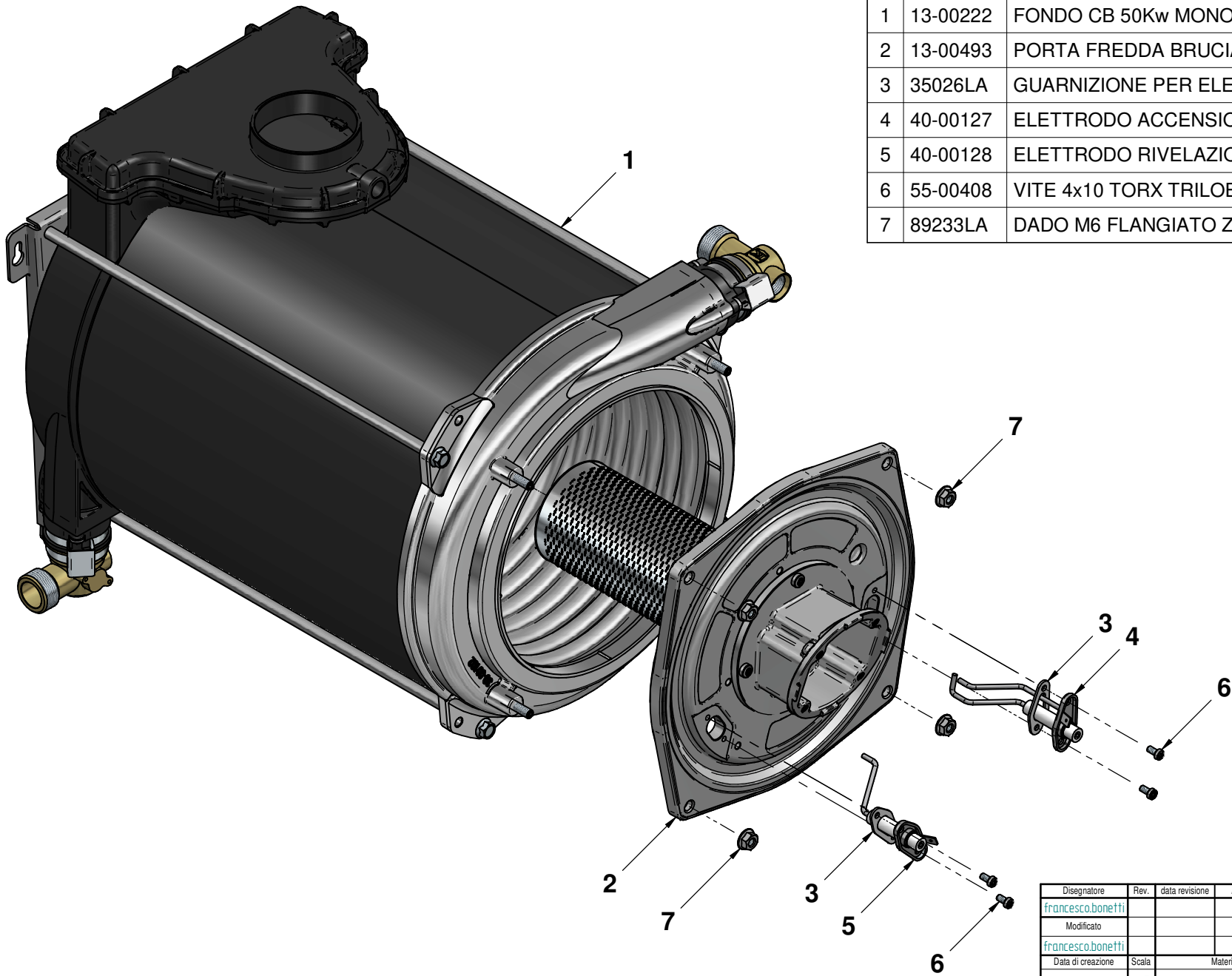

N°	Codice	Descrizione	Qt.
1	13-00222	FONDO CB 50Kw MONOTERMICO	1
2	13-00493	PORTA FREDDA BRUCIATORE 50Kw	1
3	35026LA	GUARNIZIONE PER ELETTRODI ISO/INOX	2
4	40-00127	ELETTRODO ACCENSIONE c/CAVO R2K - 08220158_00B	1
5	40-00128	ELETTRODO RIVELAZIONE c/CAVO R2K - 08220154_00B	1
6	55-00408	VITE 4x10 TORX TRILOB. ZINC	4
7	89233LA	DADO M6 FLANGIATO ZIGRINATO ZINCATO	4

Disegnatore	Rev.	data revisione	Autore revisione	Descrizione revisione
francesco.bonetti				
Modificato				
francesco.bonetti				
Data di creazione	Scala	Materiale	Sp.	Peso (Kg)
23/12/2022	125			649,384
Note				
Descrizione completa SCAMBIATORE RADIANT SK1 60 MONOTERMICO MODULO 240Kw				
		tecnologia nel calore dal 1959		
		Codice	Revisione	
30-00456		00		